



## CARATTERISTICHE SPECIFICATION

Main advantage of the swivel lifting points is the base that rotates 360° and so far orientable in any direction, unlike normal DIN eyebolts where the orientation of the ring depends from the screwing of the bolt.

Swivel lifting points guarantee safety factor 4 in all directions of loading.

Swivel lifting points are marked with the working load, thread size, grade of the steel, CE mark, code for traceability and marking of the manufacturer.

La caratteristica principale dei golfari girevoli consiste nel fatto che la base è girevole a 360° e quindi orientabile in qualsiasi direzione, a differenza dei normali golfari DIN dove l'orientamento dell'anello è condizionato dall'avvitamento del bullone.

I golfari girevoli garantiscono il coefficiente di sicurezza 4 in tutte le direzioni di tiro

Tutti i golfari sono marcati con la portata di utilizzo, la misura del filetto, il grado dell'acciaio, il marchio CE, il codice di rintracciabilità e la sigla del costruttore.

## ISTRUZIONI D'USO OPERATING INSTRUCTIONS

The eyebolts must be placed on bearing flat surfaces having dimensions larger than the diameter of the base of the eye itself. The whole basis of the eyebolt must adhere to the surface of support. The thread of the mounting hole should be perpendicular to the base of the eyebolt.

The support base must be able to withstand the forces transmitted during use, without deforming. The eyebolts are provided with thread for ferrous materials (es. steel or cast iron); in the presence of soft materials (aluminium or its alloys) is necessary to provide a longer thread.

We recommend the following minimum lengths of threaded holes in function of the material:

- Steel: 1 x thread diameter;
- Cast iron: 1,25 x thread diameter;
- Aluminium Alloys: 2 x thread diameter;
- Low resistance light metals: 2,5 x thread diameter.

The eyebolts must be screwed according to the tightening torques indicated in the instructions for use.

The loading ring must be free to move, without forcing against the load or the base of the swivel lifting points.

I golfari devono essere posizionati su superfici portanti piane aventi dimensioni superiori al diametro della base del golfare stesso. Tutta la base del golfare deve aderire alla superficie di appoggio.

La filettatura del foro di fissaggio deve essere perpendicolare alla base del golfare.

La base di appoggio deve essere in grado di sopportare le forze trasmesse durante l'utilizzo, senza deformarsi. I golfari sono previsti con filettatura per materiali ferrosi (es. acciaio o ghisa); in presenza di materiali morbidi (es alluminio o sue leghe) è necessario prevedere una filettatura maggiore.

Raccomandiamo le seguenti lunghezze minime di fori filettati in funzione del materiale:

- Acciaio: 1 x diametro filetto;
- Fusioni di Ghisa: 1,25 x diametro filetto;
- Leghe di Alluminio: 2 x diametro filetto;
- Metalli leggeri a bassa resistenza: 2,5 x diametro filetto.

I golfari devono essere avvitati utilizzando rispettando le coppie di serraggio indicate nelle istruzioni d'uso.

La staffa di aggancio deve essere libera di muoversi, senza forzare contro il carico o la base del golfare stesso.





# Golfari

## Punti di sollevamento

Eye Bolts - Lifting points

## INDICE

### TABLE OF CONTENTS

TABLE OF CONTENTS	INDICE	202
<b>SCREWABLE LIFTING POINTS</b>	<b>GOLFARI - PUNTI DI SOLLEVAMENTO DA IMBULLONARE</b>	
SWIVEL LIFTING POINTS - Specification	GOLFARI GIREVOLI - Caratteristiche	200
SWIVEL LIFTING POINTS - DELTA PLDW type Grade 10	GOLFARI GIREVOLI - Tipo DELTA PLDW Grado 10	204
SWIVEL LIFTING POINTS - BETA PLBW type Grade 10	GOLFARI GIREVOLI - Tipo BETA PLBW Grado 10	206
SWIVEL LIFTING POINTS - ALPHA PLAW type Grade 10	GOLFARI GIREVOLI - Tipo ALPHA PLAW Grado 10	208
SWIVEL LIFTING POINTS - BETA PLBW-U type Grade 10 - UNC thread	GOLFARI GIREVOLI - Tipo ZETA PLZW Grado 10	210
SWIVEL LIFTING POINTS - GAMMA PLGW SUPREME type Grade 10	GOLFARI GIREVOLI - Tipo GAMMA PLGW SUPREME Grado 10	212
SWIVEL LIFTING POINTS - GAMMA PLGW BASIC type Grade 10	GOLFARI GIREVOLI - Tipo GAMMA PLGW BASIC Grado 10	214
SWIVEL LIFTING POINTS - GAMMA PLGW-SN type Grade 10	GOLFARI GIREVOLI - Tipo GAMMA PLGW-SN Grado 10	216
SWIVEL LIFTING POINTS - TAW type Grade 8	GOLFARI GIREVOLI - Tipo TAW Grado 8	218
SWIVEL LIFTING POINTS - EAW type Grade 10	GOLFARI GIREVOLI - Tipo EAW Grado 10	220
SWIVEL LIFTING POINTS - MAW type Grade 10	GOLFARI GIREVOLI - Tipo MAW Grado 10	222
SWIVEL LIFTING POINTS - MAWX type Grade 10	GOLFARI GIREVOLI - Tipo MAWX Grado 10	224
SWIVEL LIFTING POINTS - RP-RPL type Grade 10	GOLFARI GIREVOLI - Tipo RP-RPL Grado 10	226
SWIVEL LIFTING POINTS - RPE-RPF type Grade 10	GOLFARI GIREVOLI - Tipo RPE-RPF Grado 10	228
SWIVEL LIFTING POINTS - RF type Grade 10	GOLFARI GIREVOLI - Tipo RF Grado 10	230
ALLOY STEEL EYE BOLTS - 8.8M-8.8F type	GOLFARI ALTA RESISTENZA - Tipo 8.8M-8.8F	232
GALVANIZED EYE BOLTS DIN 580 - DIN 582	GOLFARI ZINCATI DIN 580 - DIN 582	234
EYE BOLTS UNI 2948	GOLFARI UNI 2948	237
CONTAINER LIFTING LUGS - CHWP type	GOLFARI PER SOLLEVAMENTO CONTAINER - Tipo CHWP	238
LIFTING POINTS - TAPGC type Grade 8	PUNTI DI ANCORAGGIO - Tipo TAPGC Grado 8	240
LIFTING POINTS - TPBX type Grade 10	PUNTI DI SOLLEVAMENTO - Tipo TPBX Grado 10	242
<b>WELDABLE LIFTING POINTS</b>	<b>GANCI - PUNTI DI SOLLEVAMENTO DA SALDARE</b>	
LIFTING POINTS - TAPS type Grade 8	PUNTI DI SOLLEVAMENTO - Tipo TAPS Grado 8	244
LIFTING POINTS - TAPSK type Grade 8	PUNTI DI SOLLEVAMENTO - Tipo TAPSK Grado 8	245
LIFTING POINTS - PLEW type Grade 10	PUNTI DI SOLLEVAMENTO - Tipo PLEW Grado 10	246
LIFTING POINTS - TPS type Grade 10	PUNTI DI SOLLEVAMENTO - Tipo TPS Grado 10	247
SWIVEL LIFTING POINTS - SP type Grade 8	GOLFARI GIREVOLI - Tipo SP Grado 10	248
WELD-ON HOOKS - ASH type Grade 8	GANCI - Tipo ASH Grado 8	249
WELD-ON HOOKS - C type Grade 8	GANCI - Tipo C Grado 8	250
WELD-ON HOOKS - U type Grade 8	GANCI - Tipo U Grado 8	250
WELD ON BRACKET - AR type Grade 10	STAFFA DA SALDARE - Tipo AR Grado 10	251
<b>STAINLESS STEEL LIFTING POINTS</b>	<b>GOLFARI - PUNTI DI SOLLEVAMENTO DI ACCIAIO INOSSIDABILE</b>	
EYE BOLTS DIN 580 - DIN 582	GOLFARI DIN 580 - DIN 582	252
LIFTING POINTS - TAPS-I type	PUNTI DI SOLLEVAMENTO - Tipo TAPS-I	253
SWIVEL LIFTING POINTS - RPI type	GOLFARI GIREVOLI - Tipo RPI	254
<b>SPARE PARTS AND ACCESSORIES</b>	<b>RICAMBI E ACCESSORI</b>	<b>256</b>



**Golfari**  
**Punti di sollevamento**  
 Eye Bolts - Lifting points

**INDICE**  
 TABLE OF CONTENTS

**GOLFARI GIREVOLI DA IMBULLONARE - FILETTATURA METRICA**  
 SCREWABLE SWIVEL LIFTING POINTS - METHRIC THREAD

<p><b>PLDW</b> -gr. 10 Pag. 204</p>  <p>M8 - M100</p>	<p><b>PLBW</b> -gr. 10 Pag. 206</p>  <p>M8 - M48</p>	<p><b>PLAW</b> -gr. 10 Pag. 208</p>  <p>M8 - M48</p>	<p><b>PLZW</b> -gr. 10 Pag. 210</p>  <p>M8 - M48</p>	<p><b>PLGW S</b> -gr. 10 Pag. 212</p>  <p>M8 - M48</p>	<p><b>PLGW B</b> -gr. 10 Pag. 214</p>  <p>M8 - M48</p>
<p><b>PLGW SN</b> -gr. 10 Pag. 216</p>  <p>M8 - M30</p>	<p><b>TAW</b> -gr. 8 Pag. 218</p>  <p>M8 - M90</p>	<p><b>EAW</b> -gr. 10 Pag. 220</p>  <p>M10 - M90</p>	<p><b>MAW</b> -gr. 10 Pag. 222</p>  <p>M8 - M30</p>	<p><b>MAWX</b> -gr. 10 Pag. 224</p>  <p>M33 - M100</p>	<p><b>RP</b> -gr. 10 Pag. 226</p>  <p>M8 - M48</p>
<p><b>RPL</b> -gr. 10 Pag. 226</p>  <p>M12 - M30</p>	<p><b>RPE</b> -gr. 10 Pag. 228</p>  <p>M8 - M30</p>	<p><b>RPF</b> -gr. 10 Pag. 228</p>  <p>M8 - M30</p>	<p><b>RF</b> -gr. 10 Pag. 230</p>  <p>M12 - M36</p>		

**GOLFARI GIREVOLI DA IMBULLONARE - FILETTATURA UNC**  
 SCREWABLE SWIVEL LIFTING POINTS - UNC THREAD

<p><b>PLDW-U</b> -gr. 10</p>  <p>3/8" - 2 1/2"</p>	<p><b>PLBW-U</b> -gr. 10</p>  <p>5/16" - 1 1/2"</p>	<p><b>PLAW-U</b> -gr. 10</p>  <p>5/16" - 1 3/4"</p>	<p><b>PLGW-U</b> -gr. 10</p>  <p>3/8" - 1 3/4"</p>	<p><b>TAW-U</b> -gr. 8</p>  <p>5/16" - 3 1/2"</p>
---	--	--	---	--

Golfari girevoli con filettatura UNC vedi sito [www.fasitaly.com](http://www.fasitaly.com)  
 Swivel eyebolts with UNC thread see [www.fasitaly.com](http://www.fasitaly.com)



# Golfari





## Punti di sollevamento

Eye Bolts - Lifting points

**INDICE**  
TABLE OF CONTENTS

### GOLFARI NON GIREVOLI DA IMBULLONARE

SCREWABLE LIFTING POINTS

<b>8.8 M</b> - gr. 8 Pag. 232 	<b>8.8 F</b> - gr. 8 Pag. 232 	<b>DIN 580</b> Pag. 234 	<b>DIN 582</b> Pag. 234 	<b>UNI 2948</b> Pag. 237 
---	---	---	---	--









### PUNTI DI SOLLEVAMENTO DA IMBULLONARE

SCREWABLE LIFTING POINTS

<b>TAPGC</b> -gr. 8 Pag. 240 	<b>TPBX</b> -gr. 10 Pag. 242 
---	---

### PUNTI DI SOLLEVAMENTO DA SALDARE

WELDABLE LIFTING POINTS

<b>TAPS</b> -gr. 8 Pag. 244 	<b>TAPSK</b> -gr. 8 Pag. 245 	<b>PLEW</b> -gr. 10 Pag. 246 	<b>TPS</b> -gr. 10 Pag. 247 
<b>ASH</b> Pag. 249 	<b>C</b> Pag. 250 	<b>U</b> Pag. 250 	<b>AR</b> Pag. 251 

### GOLFARI GIREVOLI DA SALDARE

WELDABLE SWIVEL LIFTING POINTS

<b>SP</b> -gr. 10 Pag. 248 
--

### GOLFARI E PUNTI DI SOLLEVAMENTO DI ACCIAIO INOSSIDABILE

STAINLESS STEEL LIFTING POINTS

<b>DIN 580</b> Pag. 252 	<b>DIN 582</b> Pag. 252 	<b>TAPS-I</b> Pag. 253 	<b>RPI</b> Pag. 254 
---	---	--	---

### GOLFARI PER CONTAINER

EYE BOLTS FOR CONTAINER

<b>CHWP</b> Pag. 238 
--

GOLFARI - PUNTI DI SOLLEVAMENTO  
EYE BOLTS - LIFTING POINTS



**CARATTERISTICHE**  
**SPECIFICATION**

- Ball bearing 360° rotatable lifting point;
- Admissible swivel range of master link 180°;
- **Rotatable underload;**
- Grade 10 version;
- Standard threads from M8 to M100;
- Screw 100% crack tested;
- Safety factor 4 in all loading directions;
- Tested for 20.000 stress cycles according to EN 1677;
- According to the Machine Directive 2006/42/EC;
- Operating temperature: -40°C ÷ 200°C.  
(Up to 350°C with WLL reduction).

All of the eyebolts are marked with the working load, thread size, grade of the steel, CE mark, code for traceability and marking of the manufacturer.

- Golfare con cuscinetto girevole su 360°;
- Staffa di aggancio orientabile a 180°;
- **Idonei per rotazioni sottocarico;**
- Versione grado 10;
- Filettature standard da M8 a M100;
- Coefficiente di sicurezza 4 in tutte le direzioni di carico;
- Bulloni testati 100% contro le cricche;
- Dimensionati per 20.000 cicli di lavoro in accordo a EN 1677;
- Conformi alla Direttiva Macchine 2006/42/CE;
- Temperatura di lavoro: -40°C÷ 200°C.  
(Fino a 350°C con riduzione di portata).

Tutti i golfari sono marcati con la portata di utilizzo, la misura del filetto, il grado dell'acciaio, il marchio CE, il codice di rintracciabilità e la sigla del costruttore.



**Permissible usage**

Load capacity according to the table of WLL in the mentioned directions of pull - see fig 1 and 2.

**Non permissible usage**

Make sure when choosing the assembly that improper load cannot arise eg if:

- The direction of pull is obstructed.
- Direction of pull is not in the foreseen area - see fig 3.
- Loading ring rests against edges or load.

**Utilizzo consentito**

Portata secondo la tabella a fianco, in accordo all'orientamento della forza - fig 1 e 2.

**Utilizzo errato**

Assicurarsi che non possano sorgere carichi impropri, ad esempio:

- La direzione di tiro è ostruita.
- La forza viene applicata al golfare in modo sbagliato - fig 3.
- L'anello del golfare forza contro il carico o altri oggetti presenti.

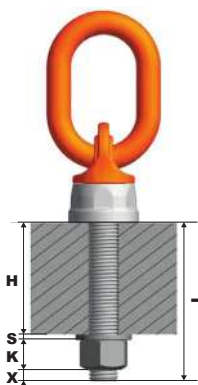
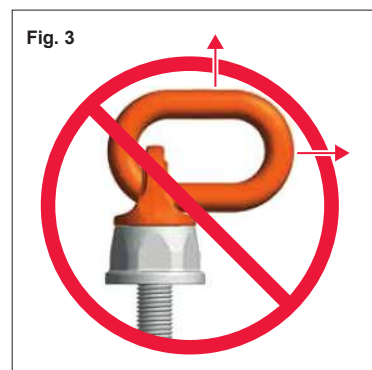
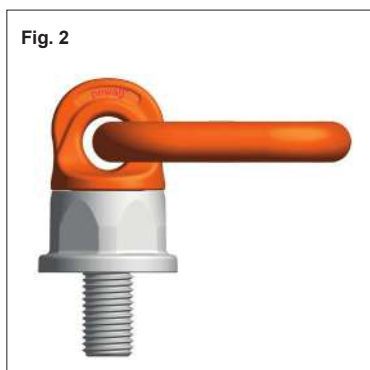
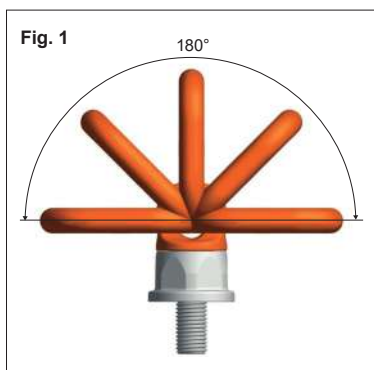

In addition to the standard and maximum thread lengths, Pewag also offers cut-to-length thread lengths. Customised and maximum thread lengths are supplied with a washer and a crack tested, corrosion proofed screw nut (applicable up to size M64). From thread size M72, the delivery is made with a nut (1,5 times the height) manufactured according to DIN 6331.

Calculating the required thread length (L)  
 $L = H + S + K + X$   
 H = material height  
 S = thickness of the washer  
 K = height of the nut (depending on the thread size of the screw)  
 X = excess length of the screw (twofold pitch of the screw)

Oltre alle lunghezze standard e massime di filettatura, Pewag offre anche lunghezze tagliate a misura. Le lunghezze personalizzate e massime sono fornite con una rondella e un dado resistenti alla corrosione (applicabile fino alla misura M64). Dalla filettatura M72, la consegna viene effettuata con un dado (1,5 volte l'altezza) in accordo a DIN 6331.

Calcolo della lunghezza del bullone (L)  
 $L = H + S + K + X$   
 H = spessore del materiale  
 S = spessore della rondella  
 K = altezza del dado (dipende dal passo della vite)  
 X = Parte eccedente della vite (2 passi)



Tipo di attacco Kind of attachment											
Numero di golfari Number of pieces		1	1	2	2	2	2	2	3 o 4	3 o 4	3 o 4
Angolo Angle		0°	90°	0°	90°	0°-45°	45°-60°	Asimmetrico Unsymmetrical	0°-45°	45°-60°	Asimmetrico Unsymmetrical
Tipo Type	Misura Size	Portata WLL t	Portata WLL t	Portata WLL t	Portata WLL t	Portata WLL t	Portata WLL t	Portata WLL t	Portata WLL t	Portata WLL t	Portata WLL t
PLDW 0,3	M8	0,6	0,3	1,2	0,6	0,4	0,3	0,3	0,6	0,4	0,3
PLDW 0,5	M10	1,2	0,5	2,4	1	0,7	0,5	0,5	1	0,75	0,5
PLDW 0,7	M12	1,8	0,7	3,6	1,4	0,95	0,7	0,7	1,4	1	0,7
PLDW 1*	M14	2,4	1	4,8	2	1,4	1	1	2,1	1,5	1
PLDW 1,5	M16	2,8	1,5	5,6	3	2,1	1,5	1,5	3,1	2,2	1,5
PLDW 2,5	M20	5	2,5	10	5	3,5	2,5	2,5	5,3	3,5	2,5
PLDW 4	M24	7	4	14	8	5,5	4	4	8,4	6	4
PLDW 5,3	M30	7	5,3	14	10,6	7,4	5,3	5,3	11,2	7,9	5,3
PLDW 6,7	M30	10	6,7	20	13,4	9,4	6,7	6,7	14,2	10	6,7
PLDW 8	M36	12,5	8	25	16	11,2	8	8	16,8	12	8
PLDW 10	M42	16	10	32	20	14	10	10	21	15	10
PLDW 12	M45	16	12	32	24	16,9	12	12	25,4	18	12
PLDW 13-48	M48	16	13	32	26	18,3	13	13	27,5	19,5	13
PLDW 13-52	M52	16	13	32	26	18,3	13	13	27,5	19,5	13
PLDW 24	M56	28	24	56	48	33,9	24	24	50,9	36	24
PLDW 25	M64	28	25	56	50	35,3	25	25	53	37,5	25
PLDW 40	M72	60	40	120	80	56,5	40	40	84,8	60	40
PLDW 45	M80	60	45	120	90	63,6	45	45	95,4	67,5	45
PLDW 55-90	M90	60	55	120	110	77,7	55	55	116,6	82,5	55
PLDW 55-100	M100	60	55	120	110	77,7	55	55	116,6	82,5	55

\* I punti di sollevamento sono contrassegnati con la capacità di carico ammissibile per la modalità di applicazione più sfavorevole, consentendo una maggiore capacità di carico in caso di carichi verticali.

\* Su richiesta.

\* The lifting points are marked with the admissible load capacity for the most unfavourable application mode, allowing for an increased load capacity in case of vertical loads.

\* Upon demand.

GOLFARI - PUNTI DI SOLLEVAMENTO  
EYE BOLTS - LIFTING POINTS

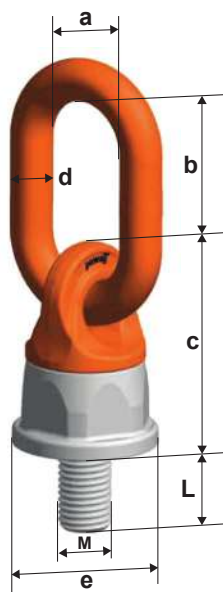

Tipo Type	Misura Size	Passo Pitch	Dimensioni Dimensions					L max* mm		Coppia serraggio Tightening torque	Peso Weight
			a mm	b mm	c mm	d mm	e mm				
PLDW 0,3	M8 x 20	1,25	30	38	54	13	38	100	34	10	0,47
PLDW 0,5	M10 x 20	1,5	30	38	54	13	38	180	34	10	0,47
PLDW 0,7	M12 x 22	1,75	35	48	54	13	38	200	34	15	0,47
PLDW 1	M14 x 22	2	35	48	54	13	38	200	34	25	0,47
PLDW 1,5	M16 x 33	2	35	48	54	13	38	250	34	30	0,49
PLDW 2,5	M20 x 33	2,5	35	55	75	16	55	250	46	80	1,10
PLDW 4	M24 x 40	3	40	66	82	17	63	300	50	150	1,50
PLDW 5,3	M30 x 35	3,5	40	66	82	17	63	300	50	230	1,50
PLDW 6,7	M30 x 40	3,5	50	70	92	23	72	300	60	230	2,50
PLDW 8	M36 x 55	4	50	91	120	23	92	300	75	450	4,30
PLDW 10	M42 x 60	4,5	65	91	120	27	92	300	75	600	5,10
PLDW 12	M45 x 68	4,5	65	91	120	27	92	300	75	600	5,20
PLDW 13-48	M48 x 68	5	65	116	120	27	92	300	75	600	5,40
PLDW 13-52	M52 x 68	5	65	116	120	27	92	300	75	600	5,40
PLDW 24	M56 x 84	5,5	70	105	154	33	110	300	95	800	10,20
PLDW 25	M64 x 96	6	70	105	154	33	110	300	95	800	11,00
PLDW 40	M72 x 110	6	90	130	213	45	170	500	145	1200	29,00
PLDW 45	M80 x 120	6	90	130	213	45	170	500	145	1400	30,00
PLDW 55-90	M90 x 135	6	90	130	213	45	170	500	145	1500	32,00
PLDW 55-100	M100 x 150	6	90	130	213	45	170	500	145	1600	35,00

\* Lunghezza max disponibile su richiesta

\* Max Length available upon demand

Golfari girevoli PLDW-U con filettatura UNC su sito [www.fasitaly.com](http://www.fasitaly.com)  
Swivel eyebolts PLDW-U with UNC thread on [www.fasitaly.com](http://www.fasitaly.com)



**CARATTERISTICHE**  
**SPECIFICATION**

- 360° rotatable lifting point;
- Admissible swivel range of master link 180°;
- Compact design;
- **Not suitable for rotations underload;**
- Grade 10;
- Standard threads from M8 to M48;
- Screw 100% crack tested;
- Safety factor 5 in all loading directions;
- Tested for 20.000 stress cycles according to EN 1677;
- According to the Machine Directive 2006/42/EC.
- Operating temperature: -20°C ÷ 200°C.  
(-40°C ÷ 400°C with WLL reduction).

All of the eyebolts are marked with the working load, thread size, grade of the steel, CE mark, code for traceability and marking of the manufacturer.

- Golfare girevole 360°;
- Staffa di aggancio orientabile a 180°;
- Dimensioni ridottissime;
- **Non idonei per rotazioni sottocarico;**
- Versione grado 10;
- Filettature standard da M8 a M48;
- Coefficiente di sicurezza 5 in tutte le direzioni di carico;
- Bulloni testati 100% contro le cricche;
- Dimensionati per 20.000 cicli di lavoro in accordo a EN 1677;
- Conformi alla Direttiva Macchine 2006/42/CE;
- Temperatura di impiego: -20°C ÷ 200°C.  
(-40°C ÷ 400°C con riduzione di portata).



Tutti i golfari sono marcati con la portata di utilizzo, la misura del filetto, il grado dell'acciaio, il marchio CE, il codice di rintracciabilità e la sigla del costruttore.

**Permissible usage**

Load capacity according to the table of WLL in the mentioned directions of pull - see fig 1 and 2.

**Non permissible usage**

Make sure when choosing the assembly that improper load cannot arise eg if:

- The direction of pull is obstructed
- Direction of pull is not in the foreseen area - fig 3.
- Loading ring rests against edges or load - fig 4.

**Utilizzo consentito**

Portata secondo la tabella a fianco, in accordo all'orientamento della forza - fig 1 e 2.

**Utilizzo errato**

Assicurarsi che non possano sorgere carichi impropri, ad esempio:

- La direzione di tiro è ostruita.
- La forza viene applicata al golfare in modo sbagliato - fig 3.
- L'anello del golfare forza contro il carico o altri oggetti presenti - fig 4.

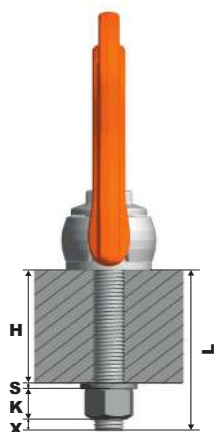
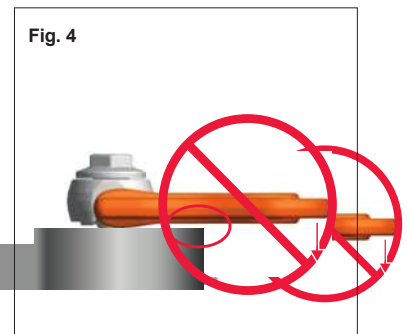
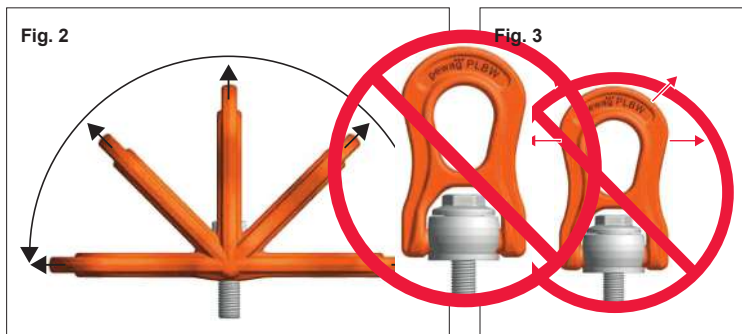

In addition to the standard and maximum thread lengths, Pewag also offers cut-to-length thread lengths. Customised and maximum thread lengths are supplied with a washer and a crack tested, corrosion proofed screw nut.

Calculating the required thread length (L)

$$L = H + S + K + X$$

H = material height

S = thickness of the washer

K = height of the nut (depending on the thread size of the screw)

X = excess length of the screw (twofold pitch of the screw)

Oltre alle lunghezze standard e massime di filettatura, Pewag offre anche lunghezze tagliate a misura. Le lunghezze personalizzate e massime sono fornite con una rondella e un dado resistenti alla corrosione.

Calcolo della lunghezza del bullone (L)

$$L = H + S + K + X$$

H = spessore del materiale

S = spessore della rondella

K = altezza del dado (dipende dal passo della vite)

X = Parte eccedente della vite (2 passi)



Tipo di attacco Kind of attachment											
Numero di golfari Number of pieces		1	1	2	2	2	2	2	3 o 4	3 o 4	3 o 4
Angolo Angle		0°	90°	0°	90°	0°-45°	45°-60°	Asimmetrico Unsymmetrical	0°-45°	45°-60°	Asimmetrico Unsymmetrical
Tipo Type	Misura Size	Portata WLL t	Portata WLL t	Portata WLL t	Portata WLL t	Portata WLL t	Portata WLL t	Portata WLL t	Portata WLL t	Portata WLL t	Portata WLL t
PLBW 0,3	M8	0,5	0,3	1	0,6	0,4	0,3	0,3	0,6	0,45	0,3
PLBW 0,6	M10	1	0,6	2	1,2	0,8	0,6	0,6	1,3	0,9	0,6
PLBW 1	M12	1,3	1	2,6	2	1,4	1	1	2,1	1,5	1
PLBW 1,3	M14	2	1,3	4	2,6	1,8	1,3	1,3	2,7	1,9	1,3
PLBW 1,6	M16	2,5	1,6	5	3,2	2,2	1,6	1,6	3,4	2,4	1,6
PLBW 2	M18	3	2	6	4	2,8	2	2	4,2	3	2
PLBW 2,5	M20	3,5	2,5	7	5	3,5	2,5	2,5	5,3	3,7	2,5
PLBW 3	M22	4,5	3	9	6	4,2	3	3	6,3	4,5	3
PLBW 4	M24	5,5	4	11	8	5,6	4	4	8,4	6	4
PLBW 5	M27	6,5	5	13	10	7	5	5	10,5	7,5	5
PLBW 6,3	M30	7	6,3	14	12,6	8,8	6,3	6,3	13,2	9,4	6,3
PLBW 8	M33	9	8	18	16	11	8	8	16,5	12	8
PLBW 10	M36	11	10	22	20	14	10	10	21	15	10
PLBW 12,5	M42	13,5	12,5	27	25	17,5	12,5	12,5	26,3	18,7	12,5
PLBW 15	M48	16	15	32	30	21	15	15	32	22,5	15

- I punti di sollevamento sono contrassegnati con la capacità di carico ammissibile per la modalità di applicazione più sfavorevole, consentendo una maggiore capacità di carico in caso di carichi verticali.
- The lifting points are marked with the admissible load capacity for the most unfavourable application mode, allowing for an increased load capacity in case of vertical loads.

GOLFARI - PUNTI DI SOLLEVAMENTO  
EYE BOLTS - LIFTING POINTS

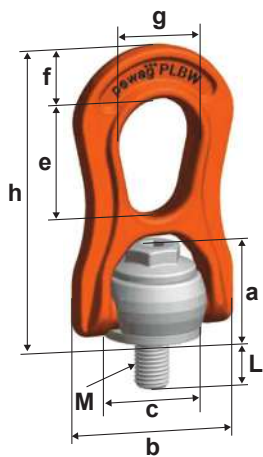

Tipo Type	Misura Size	Passo Pitch	Dimensioni Dimensions								Coppia serraggio Tightening torque		Peso Weight	
			a mm	b mm	c mm	e mm	f mm	g mm	h mm	L max.* mm	mm	mm		Nm
PLBW 0,3	M8 x 13	1,25	29	56	30	38	18	27	94	80	8	15	6	0,32
PLBW 0,6	M10 x 15	1,5	29	56	30	38	18	27	94	100	8	15	10	0,33
PLBW 1	M12 x 17	1,75	29	56	30	38	18	27	94	180	8	15	15	0,34
PLBW 1,3	M14 x 22	2	43	79	45	55	25	38	138	220	10	24	30	1,03
PLBW 1,6	M16 x 24	2	43	79	45	55	25	38	138	260	10	24	50	1,04
PLBW 2	M18 x 27	2,5	43	79	45	55	25	38	138	295	10	24	70	1,07
PLBW 2,5	M20 x 30	2,5	43	79	45	55	25	38	138	335	10	24	100	1,08
PLBW 3	M22 x 33	2,5	64	118	68	85	38	58	209	355	14	36	120	3,50
PLBW 4	M24 x 36	3	64	118	68	85	38	58	209	355	14	36	160	3,53
PLBW 5	M27 x 40	3	64	118	68	85	38	58	209	355	14	36	200	3,58
PLBW 6,3	M30 x 45	3,5	64	118	68	85	38	58	209	355	14	36	250	3,66
PLBW 8	M33 x 54	3,5	106	188	108	132	60	91	331	328	19	55	270	14,50
PLBW 10	M36 x 59	4	106	188	108	132	60	91	331	328	19	55	320	14,60
PLBW 12,5	M42 x 69	4,5	106	188	108	132	60	91	331	328	19	55	400	14,90
PLBW 15	M48 x 74	5	106	188	108	132	60	91	331	328	19	55	600	15,20

\* Lunghezza max disponibile su richiesta  
\* Max length available on demand.

Golfari girevoli PLBW-U con filettatura UNC su sito [www.fasitaly.com](http://www.fasitaly.com)  
Swivel eyebolts PLBW-U with UNC thread on [www.fasitaly.com](http://www.fasitaly.com)





**CARATTERISTICHE**  
**SPECIFICATION**

- 360° rotatable lifting bolt;
- Ring loadable in a range of 100°;
- Flat and compact design;
- Suitable for pulling at 90°;
- **Not suitable for rotations underload;**
- Grade 10 version;
- Standard threads from M8 to M48;
- Class 10.9 screw;
- Screw 100% crack tested;
- Safety factor 4 in all loading directions;
- Tested for 20.000 stress cycles according to EN 1677;
- According to the Machine Directive 2006/42/EC.
- Operating temperature: -40°C ÷ 100°C.  
(Up to 350°C with WLL reduction).

Every eyebolt is marked with the working load, thread size, degree of the steel, CE mark, code for traceability and the marking of the manufacturer.

- Golfare orientabile a 360°;
- Staffa di aggancio orientabile in un range di 100°;
- Dimensioni ridottissime;
- Indicati per tiri a 90°;
- **Non idonei per rotazioni sottocarico;**
- Versione grado 10;
- Filettature std da M8 a M48;
- Bullone classe 10.9;
- Bulloni testati 100% contro le cricche;
- Coefficiente di sicurezza 4 in tutte le direzioni di carico;
- Dimensionati per 20.000 cicli di lavoro in accordo a EN 1677;
- Conformi alla Direttiva Macchine 2006/42/CE.
- Temperatura di impiego: -40°C ÷ 100°C.  
(Fino a 350°C con riduzione di portata).

Tutti i golfari sono marcati con la portata di utilizzo, la misura del filetto, il grado dell'acciaio, il marchio CE, il codice di rintracciabilità e la sigla

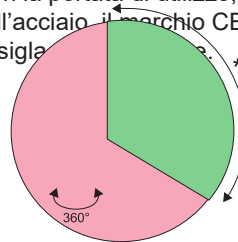

**PLAW 0,3t ÷ 1,5t**  
**PLAW 4t**



**PLAW 2,5t**  
**PLAW 6t ÷ 20t**

**Permissible usage**

Load capacity according to the table of WLL in the mentioned directions of pull - see fig 1.

**Non permissible usage**

Make sure when choosing the assembly that improper load cannot arise eg if:

- The direction of pull is obstructed.
- Direction of pull is not in the foreseen area - fig 2.
- Loading ring rests against edges or load - fig 3.

**Utilizzo** della staffa a fianco, in accordo all'orientamento

- La forza applicata deve essere in direzione consentita, in modo da non possano sorgere carichi in propri, ad esempio:
- La forza applicata non deve essere ostruita.
- La forza deve essere applicata al golfare in modo sbagliato - fig 2.
- L'anello del golfare forza contro il carico o altri oggetti presenti - fig 3.

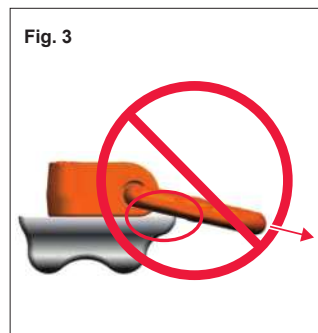
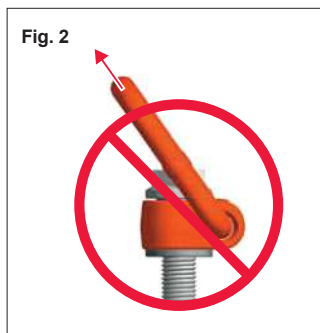
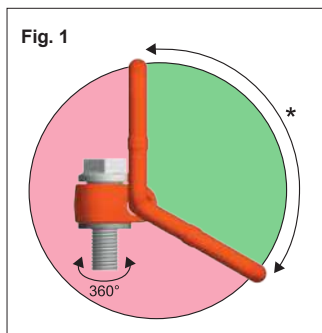

\* La staffa non deve forzare contro la base del golfare.  
\* The loading ring must not rest against the base of the lifting point.



Tipo di attacco Kind of attachment											
Numero di golfari Number of pieces		1	1	2	2	2	2	2	3 o 4	3 o 4	3 o 4
Angolo Angle		0°	90°	0°	90°	0°-45°	45°-60°	Asimmetrico Unsymmetrical	0°-45°	45°-60°	Asimmetrico Unsymmetrical
Tipo Type	Misura Size	Portata WLL t	Portata WLL t	Portata WLL t	Portata WLL t	Portata WLL t	Portata WLL t	Portata WLL t	Portata WLL t	Portata WLL t	Portata WLL t
PLAW 0,3	M8	0,3	0,3	0,6	0,6	0,4	0,3	0,3	0,6	0,4	0,3
PLAW 0,6	M10	0,63	0,63	1,26	1,26	0,85	0,63	0,63	1,3	0,9	0,63
PLAW 1	M12	1	1	2	2	1,4	1	1	2,1	1,5	1
PLAW 1,5	M16	1,5	1,5	3	3	2,1	1,5	1,5	3,1	2,2	1,5
PLAW 2,5	M20	2,5	2,5	5	5	3,5	2,5	2,5	5,3	3,7	2,5
PLAW 4	M24	4	4	8	8	5,6	4	4	8,4	6	4
PLAW 6	M30	6	6	12	12	8,5	6	6	12,7	9	6
PLAW 7*	M36	7	7	14	14	9,8	7	7	14,8	10,5	7
PLAW 8	M36	8	8	16	16	11,2	8	8	16,9	12	8
PLAW 10	M42	10	10	20	20	14	10	10	21	15	10
PLAW 15	M42	15	15	30	30	21	15	15	31,5	22,5	15
PLAW 20	M48	20	20	40	40	28	20	20	42	30	20

\* Su richiesta.  
\* Upon demand.

Tipo Type	Misura Size	Passo Pitch	Dimensioni Dimensions													Coppia serraggio Tightening torque	Peso Weight
			M x L	mm	a mm	b mm	c mm	d mm	e mm	g mm	h mm	k mm	L max.* mm				
PLAW 0,3	M8 x 20	1,25	45	67	40	11	41	95	36	55	150	41	10	24	35	0,57	
PLAW 0,6	M10 x 20	1,5	45	67	40	11	41	95	36	55	150	41	10	24	70	0,58	
PLAW 1	M12 x 33	1,75	45	67	40	11	41	95	36	55	170	41	10	24	120	0,60	
PLAW 1,5	M16 x 33	2	45	67	40	11	41	95	36	55	260	41	10	24	150	0,62	
PLAW 2,5	M20 x 24	2,5	54	81	50	13	55	111	50	67	335	55	8	24	170	1,10	
PLAW 4	M24 x 36	3	54	87	50	17	67	143	45	70	361	68	14	36	400	1,60	
PLAW 6	M30 x 49	3,5	75	115	60	20	68	143	67	100	360	68	14	36	500	3,10	
PLAW 7	M36 x 55	4	75	115	67	20	65	143	60	100	374	65	27	-	700	3,30	
PLAW 8	M36 x 55	4	93	147	85	27	87	188	85	120	365	85	19	41	800	6,10	
PLAW 10	M42 x 65	4,5	93	147	85	27	87	188	85	120	365	85	19	41	1500	6,40	
PLAW 15	M42 x 63	4,5	115	181	105	33	108	246	106	150	340	108	19	55	1500	12,00	
PLAW 20	M48 x 73	5	115	181	105	33	108	246	106	150	340	108	19	55	2000	12,30	

\* Lunghezza max disponibile su richiesta  
\* Max lenght available on demand.

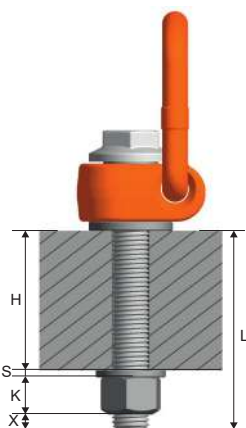
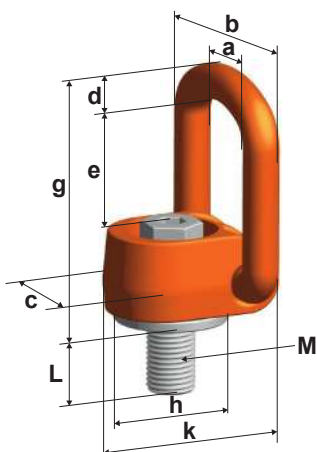

Oltre alle lunghezze standard e massime di filettatura, Pewag offre anche lunghezze tagliate a misura. Le lunghezze personalizzate e massime sono fornite con una rondella e un dado resistenti alla corrosione.

Calcolo della lunghezza del bullone (L)  
 $L = H + S + K + X$   
 H = spessore del materiale  
 S = spessore della rondella  
 K = altezza del dado (dipende dal passo della vite)  
 X = Parte eccedente della vite (2 passi)

In addition to the standard and maximum thread lengths, Pewag also offers cut-to-length thread lengths. Customised and maximum thread lengths are supplied with a washer and a crack tested, corrosion proofed screw nut.

Calculating the required thread length (L)  
 $L = H + S + K + X$   
 H = material height  
 S = thickness of the washer  
 K = height of the nut (depending on the thread size of the screw)  
 X = excess length of the screw (twofold pitch of the screw)



**CARATTERISTICHE**  
**SPECIFICATION**

Thanks to the innovative design of the lifting point, the pewag winner prolift lifting point PLZW Zeta (up to M24) can be assembled and disassembled without tools. The PLZW Zeta thus enables the attachment of closed lifting equipment such as eye sling hooks, lifting straps or rope loops without the use of additional shackles.

- 360° rotatable lifting point
- Grade 10
- Safety factor 5 in all loading directions
- Screws 100% crack tested
- Tested for 20.000 stress cycles according to EN 1677
- According to Machine Directive 2006/42/EC
- Operating temperature: -20°C / 200°C (up to 400°C with WLL reduction)

Grazie al design innovativo, il punto di sollevamento PLZW Zeta (fino a M24) può essere montato e smontato senza bisogno di attrezzi. PLZW Zeta consente quindi l'introduzione di dispositivi di sollevamento chiusi come ganci ad occhio, imbracature di poliestere o anelli di fune senza l'uso di grilli aggiuntivi.

- Golfare girevole 360°
- Versione grado 10
- Coefficiente di sicurezza 5 in tutte le direzioni di carico
- Bulloni testati 100% contro le cricche
- Dimensionati per 20.000 cicli di lavoro in accordo a EN 1677
- Conformi alla Direttiva Macchine 2006/42/CE
- Temperatura di impiego: -20°C / 200°C (fino a 400°C con riduzione di portata)

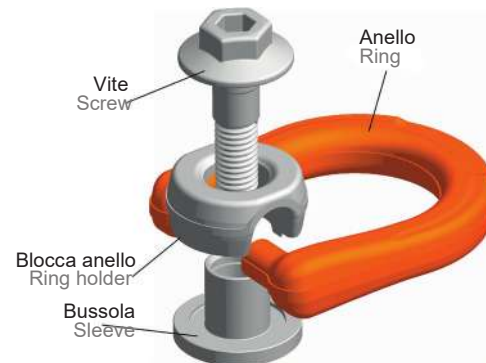

**Permissible usage**

Load capacity according to the table of WLL in the mentioned directions of pull - see fig 1 and 2.

**Non permissible usage**

Make sure when choosing the assembly that improper load cannot arise eg if:

- The direction of pull is obstructed
- Direction of pull is not in the foreseen area - fig 3.
- Loading ring rests against edges or load - fig 4.

**Utilizzo consentito**

Portata secondo la tabella a fianco, in accordo all'orientamento della forza - fig 1 e 2.

**Utilizzo errato**

Assicurarsi che non possano sorgere carichi impropri, ad esempio:

- La direzione di tiro è ostruita.
- La forza viene applicata al golfare in modo sbagliato - fig 3.
- L'anello del golfare forza contro il carico o altri oggetti presenti - fig 4.

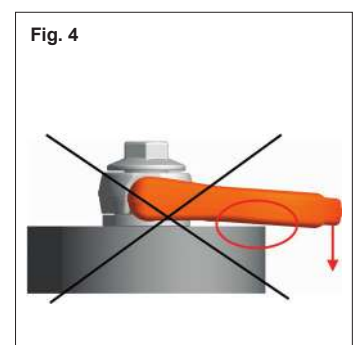
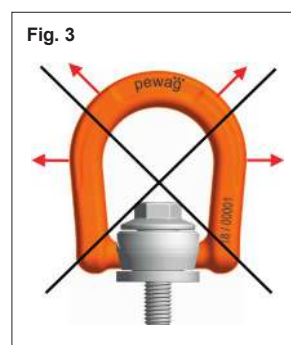
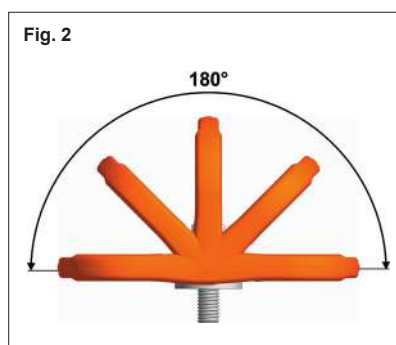

**Istruzioni di montaggio su sito [www.fasitaly.com](http://www.fasitaly.com)**  
Mounting instructions on [www.fasitaly.com](http://www.fasitaly.com)



# Golfari

Eye Bolts

# GOLFARI GIREVOLI

## TIPO ZETA PLZW gr. 10

SWIVEL LIFTING POINTS  
Gr. 10 ZETA PLZW TYPE

Tipo di attacco Kind of attachment											
Numero di golfari Number of pieces		1	1	2	2	2	2	2	3 o 4	3 o 4	3 o 4
Angolo Angle		0°	90°	0°	90°	0°-45°	45°-60°	Asimmetrico Unsymmetrical	0°-45°	45°-60°	Asimmetrico Unsymmetrical
Tipo Type	Misura Size	Portata WLL t	Portata WLL t	Portata WLL t	Portata WLL t	Portata WLL t	Portata WLL t	Portata WLL t	Portata WLL t	Portata WLL t	Portata WLL t
PLZW 0,4	M8	0,8	0,4	1,6	0,8	0,56	0,4	0,4	0,84	0,6	0,4
PLZW 0,63	M10	1,1	0,63	2,2	1,26	0,89	0,63	0,63	1,33	0,94	0,63
PLZW 0,95	M12	1,1	0,95	2,2	1,9	1,34	0,95	0,95	2,01	1,42	0,95
PLZW 1,8	M16	2,9	1,8	5,8	3,6	2,54	1,8	1,8	3,81	2,7	1,8
PLZW 2,5	M20	2,9	2,5	5,8	5	3,53	2,5	2,5	5,3	3,75	2,5
PLZW 4	M24	6,5	4	13	8	5,65	4	4	8,48	6	4
PLZW 6,3 - FIX	M30	6,5	6,3	13	12,6	8,9	6,3	6,3	13,36	9,45	6,3
PLZW 10 - FIX	M36	15	10	30	20	14,1	10	10	21,2	15	10
PLZW 13 - FIX	M42	15	13	30	26	18,3	13	13	27,5	19,5	13
PLZW 15 - FIX	M48	15	15	30	30	21,2	15	15	31,8	22,5	15

- I punti di sollevamento sono contrassegnati con la capacità di carico ammissibile per la modalità di applicazione più sfavorevole, consentendo una maggiore capacità di carico in caso di carichi verticali.
- The lifting points are marked with the admissible load capacity for the most unfavourable application mode, allowing for an increased load capacity in case of vertical loads.

GOLFARI - PUNTI DI SOLLEVAMENTO  
EYE BOLTS - LIFTING POINTS

Tipo Type	Misura Size	Dimensioni Dimensions										Coppia serraggio Tightening torque Nm	Peso Weight Kg
		M x L	a mm	b mm	c mm	d mm	e mm	f mm	g mm				
PLZW 0,4	M8 x 12	40	64	29	14	34	30	77	80	8	15	10	0,30
PLZW 0,63	M10 x 15	40	64	29	14	34	30	77	100	8	15	10	0,30
PLZW 0,95	M12 x 18	40	64	29	14	34	30	77	180	8	15	15	0,30
PLZW 1,8	M16 x 24	50	83	43	19	50	45	112	260	10	24	50	0,90
PLZW 2,5	M20 x 30	50	83	43	19	50	45	112	330	10	24	100	0,95
PLZW 4	M24 x 36	70	121	64	28	69	68	161	355	14	36	160	2,80
PLZW 6,3 - FIX	M30 x 45	70	121	64	28	69	68	161	355	14	36	250	3,00
PLZW 10 - FIX	M36 x 59	110	183	106	38	114	108	259	328	19	55	320	10,80
PLZW 13 - FIX	M42 x 69	110	183	106	38	114	108	259	328	19	55	400	11,10
PLZW 15 - FIX	M48 x 74	110	183	106	38	114	108	259	328	19	55	600	11,20

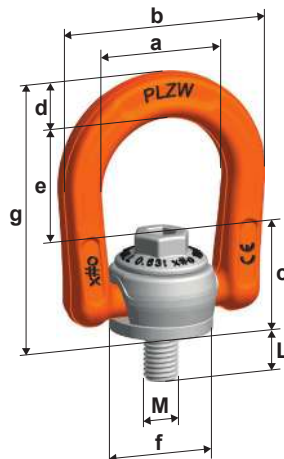



**CARATTERISTICHE**  
**SPECIFICATION**

- 360° rotatable lifting points;
- Suitable for fastening at 90°;
- **Not suitable for rotations underload;**
- Standard threads from M8 to M48;
- Screw 100% crack tested
- Safety factor 4 in all loading directions;
- Tested for 20.000 stress cycles according to EN 1677;
- According to Machine Directive 2006/42/EC.
- Operating temperature: -40°C ÷ 200°C.  
(Up to 350°C with WLL reduction).

Every eyebolt is marked with the working load, thread size, grade of the steel, CE mark, code for traceability and the marking of the manufacturer.

- Golfari girevoli a 360°;
- Indicati per ancoraggi a 90°;
- **Non idonei per rotazioni sottocarico;**
- Filettature da M8 a M48;
- Bulloni testati 100% contro le cricche;
- Coefficiente di sicurezza 4 in tutte le direzioni;
- Dimensionati per 20.000 cicli di lavoro in accordo a EN 1677;
- Conformi alla Direttiva Macchine 2006/42/CE.
- Temperatura di impiego: -40°C ÷ 200°C.  
(Fino a 350°C con riduzione di portata).

Tutti i golfari sono marcati con la portata di utilizzo, la misura del filetto, il grado dell'acciaio, il marchio CE, il codice di rintracciabilità e la sigla del costruttore.

**PLGW Supreme**  
**Assemblaggio senza chiave**  
Tool free assembly



**Permissible usage**

Load capacity according to the table of WLL in the mentioned directions of pull - see fig 1.

**Non permissible usage**

Make sure when choosing the assembly that improper load cannot arise eg if:

- The direction of pull is obstructed.
- Direction of pull is not in the foreseen area - fig 2.
- Loading ring rests against edges or load.
- Assembly with additional tools (e.g. extension) is not permitted - fig 3.

**Utilizzo consentito**

Portata secondo la tabella a fianco in accordo all'orientamento della forza - fig 1.

**Utilizzo errato**

Assicurarsi che non possano sorgere carichi impropri ad esempio:

- La direzione di tiro è ostruita.
- La forza viene applicata al golfare in modo sbagliato - fig 2.
- L'anello del golfare forza contro il carico o altri oggetti presenti.
- È vietato l'assemblaggio con leve - fig 3.

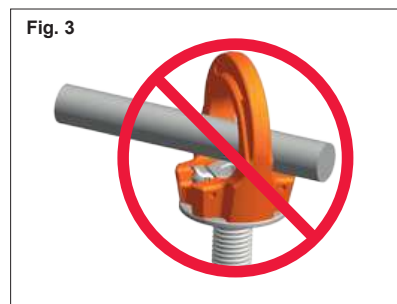
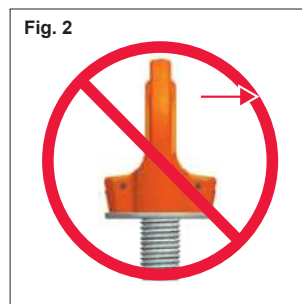
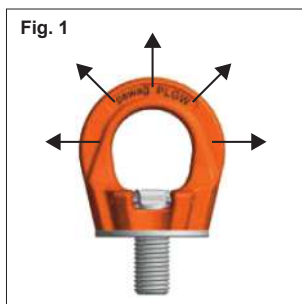



Tipo di attacco Kind of attachment											
Numero di golfari Number of pieces		1	1	2	2	2	2	2	3 o 4	3 o 4	3 o 4
Angolo Angle		0°	90°	0°	90°	0°-45°	45°-60°	Asimmetrico Unsymmetrical	0°-45°	45°-60°	Asimmetrico Unsymmetrical
Tipo Type	Misura Size	Portata WLL t	Portata WLL t	Portata WLL t	Portata WLL t	Portata WLL t	Portata WLL t	Portata WLL t	Portata WLL t	Portata WLL t	Portata WLL t
PLGW 0,3 S	M8	1	0,3	2	0,6	0,42	0,3	0,3	0,63	0,45	0,3
PLGW 0,5 S	M10	1,5	0,5	3	1	0,7	0,5	0,5	1,06	0,75	0,5
PLGW 0,7 S	M12	2	0,7	4	1,4	0,98	0,7	0,7	1,48	1,05	0,7
PLGW 1,5 S	M16	4	1,5	8	3	2,1	1,5	1,5	3,18	2,2	1,5
PLGW 2,3 S	M20	5	2,3	10	4,6	3,2	2,3	2,3	4,8	3,4	2,3
PLGW 3,2 S	M24	6,5	3,2	13	6,4	4,5	3,2	3,2	6,7	4,8	3,2
PLGW 4,9 S	M30	12	4,9	24	9,8	6,9	4,9	4,9	10,3	7,3	4,9
PLGW 7 S	M36	15	7	30	14	9,8	7	7	14,8	10,5	7
PLGW 9 S	M42	22	9	44	18	12,6	9	9	19	13,5	9
PLGW 12 S	M48	30	12	60	24	16,9	12	12	25,4	18	12

- I punti di sollevamento sono contrassegnati con la capacità di carico ammissibile per la modalità di applicazione più sfavorevole, consentendo una maggiore capacità di carico in caso di carichi verticali.
- The lifting points are marked with the admissible load capacity for the most unfavourable application mode, allowing for an increased load capacity in case of vertical loads.

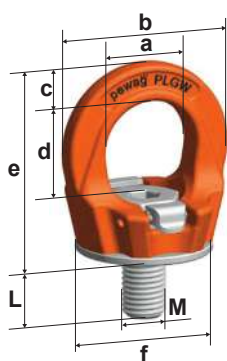

Tipo Type	Misura Size M x L	Passo Pitch mm	Dimensioni Dimensions							L max. mm	mm	Peso Weight Kg
			a mm	b mm	c mm	d mm	e mm	f mm				
PLGW 0,3 S	M8 x 15	1,25	25	45	10	27	53	35	90	6	0,17	
PLGW 0,5 S	M10 x 15	1,5	25	45	10	27	53	35	160	6	0,18	
PLGW 0,7 S	M12 x 20	1,75	30	55	12	32	63	43	160	8	0,28	
PLGW 1,5 S	M16 x 25	2	35	64	14	36	70	50	160	10	0,42	
PLGW 2,3 S	M20 x 30	2,5	40	69	16	41	78	54	160	12	0,50	
PLGW 3,2 S	M24 x 35	3	50	86	18	50	97	69	-	14	1,00	
PLGW 4,9 S	M30 x 45	3,5	60	110	25	60	114	90	-	17	2,20	
PLGW 7 S	M36 x 55	4	70	132	31	70	136	108	-	19	3,90	
PLGW 9 S	M42 x 65	4,5	80	150	32	72	153	125	-	22	5,95	
PLGW 12 S	M48 x 75	5	95	179	42	88	179	148	-	24	8,90	

Tool free manually assembly and disassembly.

#### Tool free assembly

The cap in pos 1 does not have any contact with the screw (fig. 4)

- The cap is kept in position with a patented spring.
- Eye bolt is rotatable.

The cap in pos 2 has contact with the screw (fig. 5)

- The cap is kept in position with a patented spring.
- Eye bolt is not rotatable. The fastening torque is transmitted to the screw and thus the eye bolt can be re-assembled.

Golfari avvitabili e svitabili a mano senza l'ausilio di una chiave  
Un dispositivo consente di rendere solidale il golfare al bullone e, terminato l'avvitamento, di ruotare liberamente su 360°.

#### Assemblaggio senza ausilio di chiavi

**Il dispositivo in pos 1 non è a contatto con il bullone (fig. 4)**

- Il dispositivo è tenuto in posizione da una molla.
- Il golfare può ruotare liberamente.

**Il dispositivo in pos 2 è a contatto con il bullone (fig. 5)**

- Il dispositivo è tenuto in posizione da una molla.
- Il golfare non può ruotare. La forza di serraggio viene trasmessa alla vite e il golfare può essere (ri)assemblato.

Fig. 4



Fig. 5





**CARATTERISTICHE**  
**SPECIFICATION**

- 360° rotatable lifting points;
- Suitable for fastening at 90°;
- **Not suitable for rotations underload;**
- Standard threads from M8 to M48;
- Screw 100% crack tested
- Safety factor 4 in all loading directions;
- Tested for 20.000 stress cycles according to EN 1677;
- According to Machine Directive 2006/42/EC.
- Operating temperature: -40°C ÷ 200°C.  
(Up to 350°C with WLL reduction).

Every eyebolt is marked with the working load, thread size, grade of the steel, CE mark, code for traceability and the marking of the manufacturer.

- Golfari girevoli a 360°;
- Indicati per ancoraggi a 90°;
- **Non idonei per rotazioni sottocarico;**
- Filettature da M8 a M48;
- Bulloni testati 100% contro le cricche;
- Coefficiente di sicurezza 4 in tutte le direzioni;
- Dimensionati per 20.000 cicli di lavoro in accordo a EN 1677;
- Conformi alla Direttiva Macchine 2006/42/CE.
- Temperatura di impiego: -40°C ÷ 200°C.  
(Fino a 350°C con riduzione di portata).

Tutti i golfari sono marcati con la portata di utilizzo, la misura del filetto, il grado dell'acciaio, il marchio CE, il codice di rintracciabilità e la sigla del costruttore.

**PLGW Basic**  
Assemblaggio con chiave  
Screw on with tools



**Permissible usage**

Load capacity according to the table of WLL in the mentioned directions of pull - see fig 1.

**Non permissible usage**

Make sure when choosing the assembly that improper load cannot arise eg if:

- The direction of pull is obstructed.
- Direction of pull is not in the foreseen area - fig 2.
- Loading ring rests against edges or load.
- Assembly with additional tools (e.g. extension) is not permitted - fig 3.

**Utilizzo consentito**

Portata secondo la tabella a fianco in accordo all'orientamento della forza - fig 1.

**Utilizzo errato**

Assicurarsi che non possano sorgere carichi impropri ad esempio:

- La direzione di tiro è ostruita.
- La forza viene applicata al golfare in modo sbagliato - fig 2.
- L'anello del golfare forza contro il carico o altri oggetti presenti.
- È vietato l'assemblaggio con leve - fig 3.

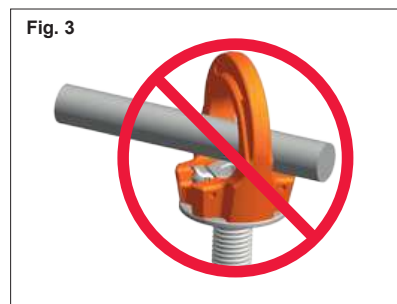
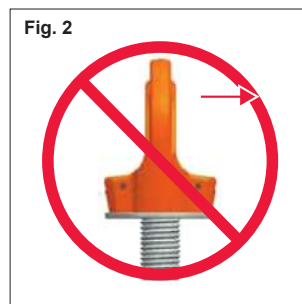
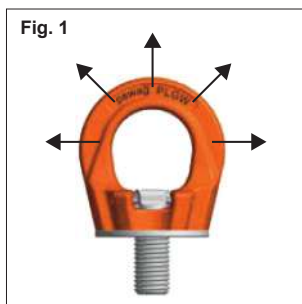



Tipo di attacco Kind of attachment											
Numero di golfari Number of pieces		1	1	2	2	2	2	2	3 o 4	3 o 4	3 o 4
Angolo Angle		0°	90°	0°	90°	0°-45°	45°-60°	Asimmetrico Unsymmetrical	0°-45°	45°-60°	Asimmetrico Unsymmetrical
Tipo Type	Misura Size	Portata WLL t	Portata WLL t	Portata WLL t	Portata WLL t	Portata WLL t	Portata WLL t	Portata WLL t	Portata WLL t	Portata WLL t	Portata WLL t
PLGW 0,3 B	M8	1	0,3	2	0,6	0,42	0,3	0,3	0,63	0,45	0,3
PLGW 0,5 B	M10	1,5	0,5	3	1	0,7	0,5	0,5	1,06	0,75	0,5
PLGW 0,7 B	M12	2	0,7	4	1,4	0,98	0,7	0,7	1,48	1,05	0,7
PLGW 1,5 B	M16	4	1,5	8	3	2,1	1,5	1,5	3,18	2,2	1,5
PLGW 2,3 B	M20	5	2,3	10	4,6	3,2	2,3	2,3	4,8	3,4	2,3
PLGW 3,2 B	M24	6,5	3,2	13	6,4	4,5	3,2	3,2	6,7	4,8	3,2
PLGW 4,9 B	M30	12	4,9	24	9,8	6,9	4,9	4,9	10,3	7,3	4,9
PLGW 7 B	M36	15	7	30	14	9,8	7	7	14,8	10,5	7
PLGW 9 B	M42	22	9	44	18	12,6	9	9	19	13,5	9
PLGW 12 B	M48	30	12	60	24	16,9	12	12	25,4	18	12

- I punti di sollevamento sono contrassegnati con la capacità di carico ammissibile per la modalità di applicazione più sfavorevole, consentendo una maggiore capacità di carico in caso di carichi verticali.
- The lifting points are marked with the admissible load capacity for the most unfavourable application mode, allowing for an increased load capacity in case of vertical loads.

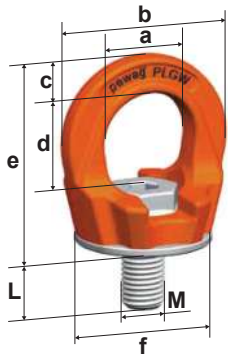

Tipo Type	Misura Size M x L	Passo Pitch mm	Dimensioni Dimensions							L max. mm	mm	Peso Weight Kg
			a mm	b mm	c mm	d mm	e mm	f mm				
PLGW 0,3 B	M8 x 15	1,25	25	45	10	27	53	35	90	6	0,17	
PLGW 0,5 B	M10 x 15	1,5	25	45	10	27	53	35	160	6	0,18	
PLGW 0,7 B	M12 x 20	1,75	30	55	12	32	63	43	160	8	0,28	
PLGW 1,5 B	M16 x 25	2	35	64	14	36	70	50	160	10	0,42	
PLGW 2,3 B	M20 x 30	2,5	40	69	16	41	78	54	160	12	0,50	
PLGW 3,2 B	M24 x 35	3	50	86	18	50	97	69	-	14	1,00	
PLGW 4,9 B	M30 x 45	3,5	60	110	25	60	114	90	-	17	2,20	
PLGW 7 B	M36 x 55	4	70	132	31	70	136	108	-	19	3,90	
PLGW 9 B	M42 x 65	4,5	80	150	32	72	153	125	-	22	5,95	
PLGW 12 B	M48 x 75	5	95	179	42	88	179	148	-	24	8,90	



Chiave a brugola speciale - disponibile come ricambio.  
Special Allen key - available as a spare part.





**CARATTERISTICHE**  
**SPECIFICATION**

- 360° rotatable lifting points;
- Suitable for fastening at 90°;
- **Not suitable for rotations underload;**
- Standard threads from M8 to M30;
- Screw 100% crack tested
- Safety factor 4 in all loading directions;
- Tested for 20.000 stress cycles according to EN 1677;
- According to Machine Directive 2006/42/EC.
- Operating temperature: -40°C ÷ 200°C.  
(Up to 350°C with WLL reduction).

Every eyebolt is marked with the working load, thread size, grade of the steel, CE mark, code for traceability and the marking of the manufacturer.

- Golfari girevoli a 360°;
- Indicati per ancoraggi a 90°;
- **Non idonei per rotazioni sottocarico;**
- Filettature da M8 a M30;
- Bulloni testati 100% contro le cricche;
- Coefficiente di sicurezza 4 in tutte le direzioni;
- Dimensionati per 20.000 cicli di lavoro in accordo a EN 1677;
- Conformi alla Direttiva Macchine 2006/42/CE.
- Temperatura di impiego: -40°C ÷ 200°C.  
(Fino a 350°C con riduzione di portata).

Tutti i golfari sono marcati con la portata di utilizzo, la misura del filetto, il grado dell'acciaio, il marchio CE, il codice di rintracciabilità e la sigla del costruttore.

**PLGW-SN**  
**Assemblaggio senza chiave**  
Tool free assembly



**Permissible usage**

Load capacity according to the table of WLL in the mentioned directions of pull - see fig 1.

**Non permissible usage**

Make sure when choosing the assembly that improper load cannot arise eg if:

- The direction of pull is obstructed.
- Direction of pull is not in the foreseen area - fig 2.
- Loading ring rests against edges or load.

**Utilizzo consentito**

Portata secondo la tabella a fianco, in accordo all'orientamento della forza - fig 1.

**Utilizzo errato**

Assicurarsi che non possano sorgere carichi impropri, ad esempio:

- La direzione di tiro è ostruita.
- La forza viene applicata al golfare in modo sbagliato - fig 2.
- L'anello del golfare forza contro il carico o altri oggetti presenti.

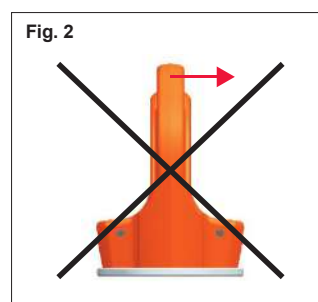
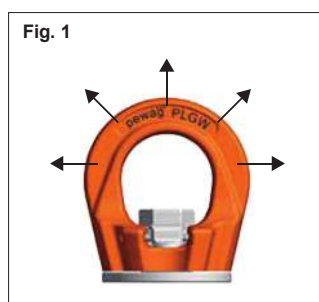



Tipo di attacco Kind of attachment											
Numero di golfari Number of pieces		1	1	2	2	2	2	2	3 o 4	3 o 4	3 o 4
Angolo Angle		0°	90°	0°	90°	0°-45°	45°-60°	Asimmetrico Unsymmetrical	0°-45°	45°-60°	Asimmetrico Unsymmetrical
Tipo Type	Misura Size	Portata WLL t	Portata WLL t	Portata WLL t	Portata WLL t	Portata WLL t	Portata WLL t	Portata WLL t	Portata WLL t	Portata WLL t	Portata WLL t
PLGW-SN 0,3	M8	1	0,3	2	0,6	0,4	0,3	0,3	0,6	0,4	0,3
PLGW-SN 0,5	M10	1,5	0,5	3	1	0,7	0,5	0,5	1	0,7	0,5
PLGW-SN 0,7	M12	2	0,7	4	1,4	1	0,7	0,7	1,4	1	0,7
PLGW-SN 1,5	M16	4	1,5	8	3	2,1	1,5	1,5	3	2,2	1,5
PLGW-SN 2,3	M20	5	2,3	10	4,6	3,2	2,3	2,3	4,8	3,4	2,3
PLGW-SN 3,2	M24	6,5	3,5	13	7	4,9	3,5	3,5	7,4	5,2	3,5
PLGW-SN 4,9	M30	12	4,9	24	9	6,9	4,9	4,9	10,3	7,3	4,9

- I punti di sollevamento sono contrassegnati con la capacità di carico ammissibile per la modalità di applicazione più sfavorevole, consentendo una maggiore capacità di carico in caso di carichi verticali.
- La portata è riferita ad applicazioni con viti di classe 10.9 testate contro le cricche.
- The lifting points are marked with the admissible load capacity for the most unfavourable application mode, allowing for an increased load capacity in case of vertical loads.
- Load capacity applies to crack-tested screws in strength category 10.9.

## PLGW SN

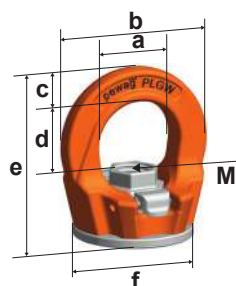

Tipo Type	Misura Size	Passo Pitch	Dimensioni Dimensions							Peso Weight
			a mm	b mm	c mm	d mm	e mm	f mm		
PLGW-SN 0,3	M8	1,25	25	45	10	27	53	35	12	0,17
PLGW-SN 0,5	M10	1,5	25	45	10	27	53	35	12	0,18
PLGW-SN 0,7	M12	1,75	30	55	12	32	63	43	14	0,28
PLGW-SN 1,5	M16	2	35	64	14	36	70	50	19	0,42
PLGW-SN 2,3	M20	2,5	40	69	16	41	78	54	22	0,50
PLGW-SN 3,2	M24	3	50	86	18	50	97	69	27	1,00
PLGW-SN 4,9	M30	3,5	60	110	25	60	114	90	36	2,20

## PLGW-SN

Tool free manually assembly and disassembly.

### Tool free assembly

The cap in pos 1 does not have any contact with the screw (fig 3)

- The cap is kept in position with a patented spring.
- Eye bolt is rotatable.

The cap in pos 2 has contact with the screw (fig 4)

- The cap is kept in position with a patented spring.
- Eye bolt is not rotatable. The fastening torque is transmitted to the screw and thus the eye bolt can be re-assembled.

Golfari avvitabili e svitabili a mano senza l'ausilio di una chiave  
Un dispositivo consente di rendere solidale il golfare al bullone e, terminato l'avvitamento, di ruotare liberamente su 360°.

### Assemblaggio senza ausilio di chiavi

**Il dispositivo in pos 1 non è a contatto con il bullone (fig 3)**

- Il dispositivo è tenuto in posizione da una molla.
- Il golfare può ruotare liberamente.

**Il dispositivo in pos 2 è a contatto con il bullone (fig 4)**

- Il dispositivo è tenuto in posizione da una molla.
- Il golfare non può ruotare. La forza di serraggio viene trasmessa alla vite e il golfare può essere (ri)assemblato.

Fig. 3

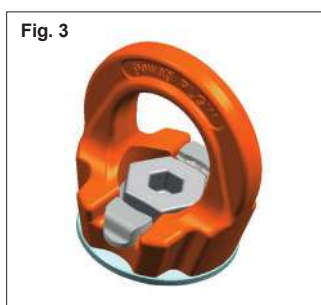

Fig. 4





**CARATTERISTICHE**  
**SPECIFICATION**

- 360° rotatable lifting points;
- Admissible swivel range of master link 180°;
- **Ball bearing system for the orientation of the lifted load;**
- **Not suitable for continuous rotations underload;**
- Grade 8 version;
- Screw 100% crack detection tested;
- Safety factor 4 in all loading directions;
- Tested for 20.000 stress cycles according to EN 1677;
- According to the Machine Directive 2006/42/EC;

All of the eyebolts are marked with the working load, thread size, grade of the steel, CE mark, code for traceability and marking of the manufacturer.

- Golfare girevole a 360°;
- Anello di aggancio orientabile a 180°;
- **Sistema a sfere per l'orientamento del carico sollevato;**
- **Non idonei per rotazioni continue sottocarico;**
- Versione grado 8;
- Bulloni testati 100% contro le cricche;
- Coefficiente di sicurezza 4 in tutte le direzioni di carico;
- Dimensionati per 20.000 cicli di lavoro in accordo a EN 1677;
- Conformi alla Direttiva Macchine 2006/42/CE;

Tutti i golfari sono marcati con la portata di utilizzo, la misura del filetto, il grado dell'acciaio, il marchio CE, il codice di rintracciabilità e la sigla del costruttore.



Tipo di attacco Kind of attachment											
Numero di golfari Number of pieces		1	1	2	2	2	2	2	3 o 4	3 o 4	3 o 4
Angolo Angle		0°	90°	0°	90°	0°-45°	45°-60°	Asimmetrico Unsymmetrical	0°-45°	45°-60°	Asimmetrico Unsymmetrical
Tipo Type	Misura Size	Portata WLL t	Portata WLL t	Portata WLL t	Portata WLL t	Portata WLL t	Portata WLL t	Portata WLL t	Portata WLL t	Portata WLL t	Portata WLL t
TAW 03	M8 x 18	0,6	0,3	1,2	0,6	0,42	0,3	0,3	0,63	0,45	0,3
TAW 03	M10 x 18	0,6	0,3	1,2	0,6	0,42	0,3	0,3	0,63	0,45	0,3
TAW 05	M12 x 18	1	0,5	2	1	0,75	0,5	0,5	1,1	0,75	0,5
TAW 05	M12 x 25	1	0,5	2	1	0,75	0,5	0,5	1,1	0,75	0,5
TAW 05	M14 x 20	1	0,5	2	1	0,75	0,5	0,5	1,1	0,75	0,5
TAW 1	M16 x 20	2	1,12	4	2	1,5	1,12	1,12	2,36	1,6	1,12
TAW 1	M16 x 30	2	1,12	4	2	1,5	1,12	1,12	2,36	1,6	1,12
TAW 1	M20 x 30	2	1,12	4	2	1,5	1,12	1,12	2,36	1,6	1,12
TAW 1	M24 x 30	2	1,12	4	2	1,5	1,12	1,12	2,36	1,6	1,12
TAW 2	M20 x 30	4	2	8	4	2,8	2	2	4	3	2
TAW 2	M20 x 40	4	2	8	4	2,8	2	2	4	3	2
TAW 2	M20 x 50	4	2	8	4	2,8	2	2	4	3	2
TAW 2	M20 x 70	4	2	8	4	2,8	2	2	4	3	2
TAW 3	M24 x 30	6,3	3,15	12,5	6,3	4,25	3,15	3,15	6,3	4,75	3,15
TAW 3	M24 x 50	6,3	3,15	12,5	6,3	4,25	3,15	3,15	6,3	4,75	3,15
TAW 3	M30 x 35	6,3	3,15	12,6	6,3	4,25	3,15	3,15	6,3	4,75	3,15
TAW 5	M30 x 35	10,6	5,3	21,2	10,6	7,1	5,3	5,3	11,2	8	5,3
TAW 5	M30 x 45	10,6	5,3	21,2	10,6	7,1	5,3	5,3	11,2	8	5,3
TAW 5	M30 x 50	10,6	5,3	21,2	10,6	7,1	5,3	5,3	11,2	8	5,3
TAW 5	M30 x 60	10,6	5,3	21,2	10,6	7,1	5,3	5,3	11,2	8	5,3
TAW 8	M30 x 35	12,5	8	25	16	11,2	8	8	16,8	12	8
TAW 8	M36 x 54	12,5	8	25	16	11,2	8	8	16,8	12	8
TAW 10	M36 x 50	15	10	30	20	14	10	10	21,2	15	10
TAW 10	M42 x 50	15	10	30	20	14	10	10	21,2	15	10
TAW 10	M42 x 63	15	10	30	20	14	10	10	21,2	15	10
TAW 10	M48 x 72	15	10	30	20	14	10	10	21,2	15	10
TAW 15	M48 x 60	25	15	50	30	21	15	15	31,5	22,5	15
TAW 15	M56 x 78	25	15	50	30	21	15	15	31,5	22,5	15
TAW 15	M64 x 96	25	15	50	30	21	15	15	31,5	22,5	15
TAW 25	M72 x 108	35	25	70	50	35	25	25	52,5	37,5	25
TAW 30	M80x120	35	30	70	60	42	30	30	63	45	30
TAW 35	M90x135	35	35	70	70	49	35	35	73,5	52,5	35

- I punti di sollevamento sono contrassegnati con la capacità di carico ammissibile per la modalità di applicazione più sfavorevole, consentendo una maggiore capacità di carico in caso di carichi verticali.
- Sul tiro assiale è consentito uno scostamento di  $\pm 5\%$  con una riduzione di portata del 10%.
- The lifting points are marked with the admissible load capacity for the most unfavourable application mode, allowing for an increased load capacity in case of vertical loads.
- On the axial pull, there can be variation of  $\pm 5\%$  with 10% decrease of WLL.

**Golfari girevoli TAW-U con filettatura UNC su sito [www.fasitaly.com](http://www.fasitaly.com)**  
**Swivel eyebolts TAW-U with UNC thread on [www.fasitaly.com](http://www.fasitaly.com)**



**Permissible usage**

Load capacity according to the table of WLL in the mentioned directions of pull - see fig 1.

**Non permissible usage**

Make sure when choosing the assembly that improper load cannot arise eg if:

- The direction of pull is obstructed
- Direction of pull is not in the foreseen area -see fig 2
- Loading ring rests against edges or load

**Utilizzo consentito**

Portata secondo la tabella a fianco, in accordo all'orientamento della forza - fig 1.

**Utilizzo errato**

Assicurarsi che non possano sorgere carichi impropri, ad esempio:

- La direzione di tiro è ostruita
- La forza viene applicata al golfare in modo sbagliato - fig 2
- L'anello del golfare forza contro il carico o altri oggetti presenti

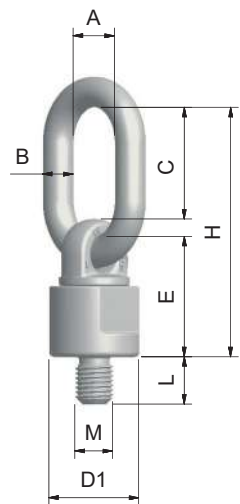
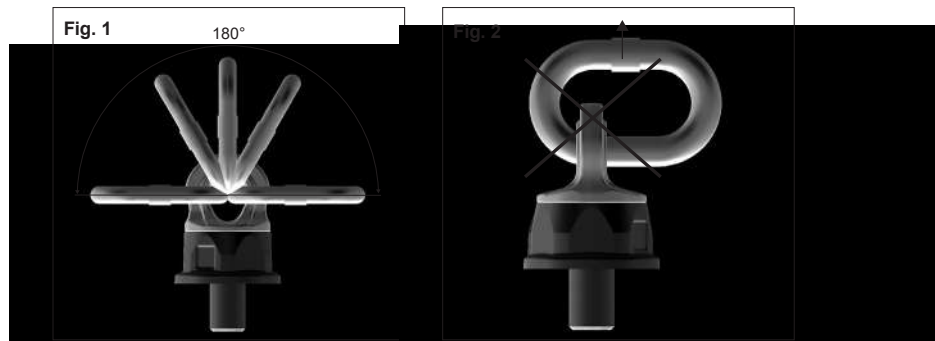

Tipo Type	Misura Size	Passo Pitch	Dimensioni Dimensions							Coppia serraggio Tightening torque	Peso Weight
			A mm	B mm	C mm	D1 mm	E mm	H mm	mm		
TAW 03	M8 x 18	1,5	30	13	46	38	50	105	30	10	0,5
TAW 03	M10 x 18	1,5	30	13	46	38	50	105	30	10	0,5
TAW 05	M12 x 18	1,75	30	13	46	38	50	105	30	10	0,5
TAW 05	M12 x 25	1,75	30	13	46	38	50	105	30	10	0,5
TAW 05	M14 x 20	2	30	13	46	38	50	105	30	25	0,5
TAW 1	M16 x 20	2	30	13	46	38	50	105	30	30	0,53
TAW 1	M16 x 30	2	30	13	46	38	50	105	30	30	0,53
TAW 1	M20 x 30	2,5	30	13	46	38	50	105	30	70	0,53
TAW 1	M24 x 30	3	30	13	46	38	50	105	30	150	0,53
TAW 2	M20 x 30	2,5	34	16	57	50	61	131	40	70	1,05
TAW 2	M20 x 40	2,5	34	16	57	50	61	131	40	70	1,05
TAW 2	M20 x 50	2,5	34	16	57	50	61	131	40	70	1,05
TAW 2	M20 x 70	2,5	34	16	57	50	61	131	40	70	1,05
TAW 3	M24 x 30	3	40	19	70	58	68	153	48	150	1,63
TAW 3	M24 x 50	3	40	19	70	58	68	153	48	150	1,63
TAW 3	M30 x 35	3,5	40	19	70	58	68	153	48	225	1,63
TAW 5	M30 x 35	3,5	40	20	65	75	80	165	65	225	2,23
TAW 5	M30 x 45	3,5	40	20	65	75	80	165	65	225	2,23
TAW 5	M30 x 50	3,5	40	20	65	75	80	165	65	225	2,23
TAW 5	M30 x 60	3,5	40	20	65	75	80	165	65	225	2,23
TAW 8	M30 x 35	3,5	50	22	90	85	95	205	75	225	5,5
TAW 8*	M36 x 54	4	50	22	90	85	95	205	75	410	5,5
TAW 10	M36 x 50	4	50	22	90	85	95	205	75	410	5,5
TAW 10	M42 x 50	4,5	50	22	90	85	95	205	75	550	5,5
TAW 10*	M42 x 63	4,5	50	22	90	85	95	205	75	550	5,5
TAW 10	M48 x 72	5	50	22	90	85	95	205	75	550	5,5
TAW 15*	M48 x 60	5	70	30	120	120	130	280	95	550	10
TAW 15*	M56 x 78	5,5	70	30	120	120	130	280	95	800	10
TAW 15*	M64 x 96	6	70	30	120	120	130	280	95	800	10
TAW 25	M72 x 108	6	68	40	127	170	165	338	134	1200	29
TAW 30	M80 x 120	6	68	40	127	170	165	338	134	1500	29
TAW 35	M90 x 135	6	68	40	127	170	165	338	134	2000	29

\* Disponibili con passo MB

\* Available with fine thread



**CARATTERISTICHE**  
**SPECIFICATION**

- 360° rotatable lifting point;
- Admissible swivel range of master link 180°;
- **Ball bearing system for the orientation of the lifted load;**
- **Not suitable for continuous rotations underload;**
- Grade 10 version;
- Screw 100% crack tested;
- Safety factor 4 in all loading directions;
- Tested for 20.000 stress cycles according to EN 1677;
- According to the Machine Directive 2006/42/EC;

All of the eyebolts are marked with the working load, thread size, grade of the steel, CE mark, code for traceability and marking of the manufacturer.

- Golfare girevole a 360°;
- Anello di aggancio orientabile a 180°;
- **Sistema a sfere per l'orientamento del carico sollevato;**
- **Non idonei per rotazioni continue sottocarico;**
- Versione grado 10;
- Bulloni testati 100% contro le cricche;
- Coefficiente di sicurezza 4 in tutte le direzioni di carico;
- Dimensionati per 20.000 cicli di lavoro in accordo a EN 1677;
- Conformi alla Direttiva Macchine 2006/42/CE;

Tutti i golfari sono marcati con la portata di utilizzo, la misura del filetto, il grado dell'acciaio, il marchio CE, il codice di rintracciabilità e la sigla del costruttore.



**Permissible usage**

Load capacity according to the table of WLL in the mentioned directions of pull - see fig 1.

**Non permissible usage**

Make sure when choosing the assembly that improper load cannot arise eg if:

- The direction of pull is obstructed.
- Direction of pull is not in the foreseen area -see fig 2.
- Loading ring rests against edges or load.

**Utilizzo consentito**

Portata secondo la tabella a fianco, in accordo all'orientamento della forza - fig 1.

**Utilizzo errato**

Assicurarsi che non possano sorgere carichi impropri, ad esempio:

- La direzione di tiro è ostruita.
- La forza viene applicata al golfare in modo sbagliato - fig 2.
- L'anello del golfare forza contro il carico o altri oggetti presenti.



Fig. 1 180°

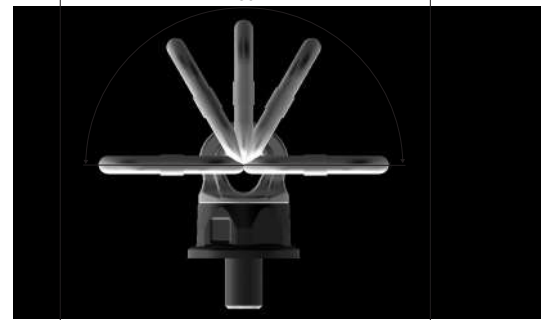
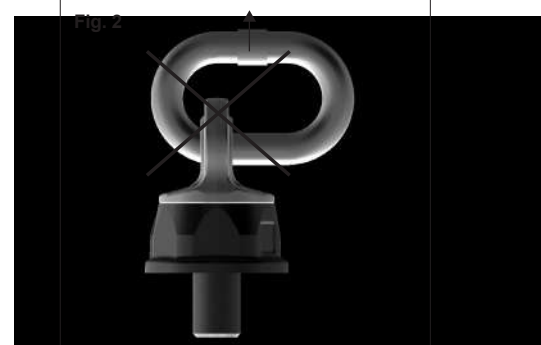

Fig. 2





# Golfari

Eye Bolts

# GOLFARI GIREVOLI

## TIPO EAW gr. 10

SWIVEL LIFTING POINTS  
Gr. 10 EAW TYPE

Tipo di attacco Kind of attachment											
Numero di golfari Number of pieces		1	1	2	2	2	2	2	3 o 4	3 o 4	3 o 4
Angolo Angle		0°	90°	0°	90°	0°-45°	45°-60°	Asimmetrico Unsymmetrical	0°-45°	45°-60°	Asimmetrico Unsymmetrical
Tipo Type	Misura Size	Portata WLL t	Portata WLL t	Portata WLL t	Portata WLL t	Portata WLL t	Portata WLL t	Portata WLL t	Portata WLL t	Portata WLL t	Portata WLL t
EAW 05	M10	1	0,5	2	1	0,7	0,5	0,5	1	0,75	0,5
EAW 07	M12	1,4	0,7	2,8	1,4	1	0,7	0,7	1,4	1	0,7
EAW 1	M14	2	1	4	2	1,4	1	1	2,1	1,5	1
EAW 1.4	M16	2,8	1,4	5,6	2,8	2	1,4	1,4	3	2,1	1,4
EAW 1.7	M20	3,4	1,7	6,8	3,4	2,4	1,7	1,7	3,6	2,5	1,7
EAW 1.7	M24	3,4	1,7	6,8	3,4	2,4	1,7	1,7	3,6	2,5	1,7
EAW 2.5	M20	5	2,5	10	5	3,5	2,5	2,5	5,3	3,7	2,5
EAW 4	M24	8	4	16	8	5,6	4	4	8,5	6	4
EAW 4	M30	8	4	16	8	5,6	4	4	8,5	6	4
EAW 6.7	M30	12	6,7	24	13,4	9,5	6,7	6,7	14	10	6,7
EAW 8	M30	12,5	8	25	16	11,2	8	8	16	12	8
EAW 10	M36	15	10	30	20	14	10	10	21,2	15	10
EAW 12	M42	15	12,5	30	25	17,5	12,5	12,5	25	18	12,5
EAW 12	M45	15	12,5	30	25	17,5	12,5	12,5	25	18	12,5
EAW 12	M48	15	12,5	30	25	17,5	12,5	12,5	25	18	12,5
EAW 16	M45	25	16	50	32	21,2	16	16	31,5	22,4	16
EAW 17	M48	25	17	50	34	23,8	17	17	35,7	25,5	17
EAW 18	M56	25	18	50	36	25,2	18	18	37	27	18
EAW 28	M64	32,5	28	65	56	39,2	28	28	58,8	42	28
EAW 31	M72	50	31,5	100	63	44,1	31,5	31,5	66,2	47,2	31,5
EAW 35	M80	50	35	100	70	49	35	35	73,5	52,5	35
EAW 40	M90	50	40	100	80	56	40	40	85	60	40

- Nel caso di carico asimmetrico, la portata di una braca a 2, 3 e 4 bracci corrisponde alla portata di un braccio con angolo di lavoro 90°.
- In case of an unsymmetrical load distribution, the lifting capacities applicable to the 2 to 4 legs sling shall be the same as for 1 leg type under the angle of inclination 90°.

GOLFARI - PUNTI DI SOLLEVAMENTO  
EYE BOLTS - LIFTING POINTS

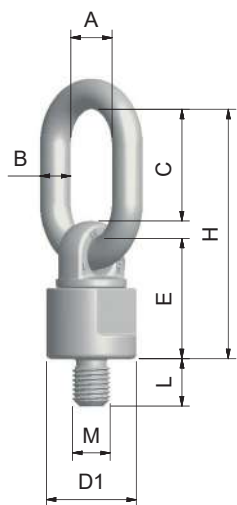

Tipo Type	Misura Size	Passo Pitch	Dimensioni Dimensions							Coppia serraggio Tightening torque	Peso Weight
			A mm	B mm	C mm	D1 mm	E mm	H mm	mm		
EAW 05	M10 x 18	1,5	30	13	46	38	50	105	30	16	0,5
EAW 07	M12 x 18	1,75	30	13	46	38	50	105	30	28	0,5
EAW 1	M14 x 20	2	30	13	46	38	50	105	30	46	0,53
EAW 1.4	M16 x 20	2	30	13	46	38	50	105	30	70	0,53
EAW 1.7	M20 x 30	2,5	30	13	46	38	50	105	30	135	0,53
EAW 1.7	M24 x 30	3	30	13	46	38	50	105	30	230	0,53
EAW 2.5	M20 x 30	2,5	34	16	57	50	61	131	40	135	1,05
EAW 4	M24 x 30	3	40	19	70	58	68	153	48	230	1,63
EAW 4	M30 x 35	3,5	40	19	70	58	68	153	48	465	1,63
EAW 6.7	M30 x 35	3,5	40	20	65	80	71	156	70	465	2,85
EAW 8	M30 x 45	3,5	50	22	90	90	86	200	80	465	4,4
EAW 10	M36 x 54	4	50	22	90	90	86	200	80	814	4,62
EAW 12	M42 x 63	4,5	50	22	90	90	86	200	80	1304	5,2
EAW 12	M45 x 60	4,5	50	22	90	90	86	200	80	1670	5,2
EAW 12	M48 x 72	5	50	22	90	90	86	200	80	1981	5,2
EAW 16	M45 x 60	4,5	70	30	120	120	112	262	100	1670	10,9
EAW 17	M48 x 60	5	70	30	120	120	112	262	100	1981	10,9
EAW 18	M56 x 78	5,5	70	30	120	120	112	262	100	3000	10,9
EAW 28	M64 x 96	6	68	40	127	170	165	338	134	4738	29
EAW 31	M72 x 108	6	68	40	127	170	165	338	134	6913	29
EAW 35	M80 x 120	6	68	40	127	170	165	338	134	9625	29
EAW 40	M90 x 135	6	68	40	127	170	165	338	134	14000	29



**CARATTERISTICHE**  
**SPECIFICATION**

- 360° rotatable lifting point;
- Admissible swivel range of master link 180°;
- Ideal for fastening at 90°;
- Safety factor 5 in all loading directions;
- Not suitable for rotations underloads;
- Minimum size;
- Tested 100% Magnaflux;
- Tested at 20.000 stress cycles according to EN 1677;
- Captive screw;
- According to the Machine Directive 2006/42/EC.

- Golfare girevole a 360°;
- Anello di aggancio orientabile a 180°;
- Ideale per ancoraggi a 90°;
- Coefficiente di sicurezza 5 in tutte le direzioni di carico;
- Non idoneo per rotazioni sottocarico;
- Ingombro minimo;
- Testato 100% Magnaflux;
- Testato a 20.000 cicli di fatica in accordo a EN 1677;
- Vite imperdibile;
- Conformi alla Direttiva Macchine 2006/42/CE.



**Permissible usage**

Load capacity according to the table of WLL in the mentioned directions of pull - see fig 1 and 2.

**Non permissible usage**

Make sure when choosing the assembly that improper load cannot arise eg if:

- The direction of pull is obstructed
- Direction of pull is not in the foreseen area - fig 3.
- Loading ring rests against edges or load - fig 4.

**Utilizzo consentito**

Portata secondo la tabella a fianco, in accordo all'orientamento della forza - fig 1 e 2.

**Utilizzo errato**

Assicurarsi che non possano sorgere carichi impropri, ad esempio:

- La direzione di tiro è ostruita.
- La forza viene applicata al golfare in modo sbagliato - fig 3.
- L'anello del golfare forza contro il carico o altri oggetti presenti - fig 4.

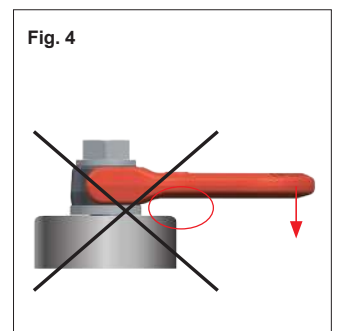
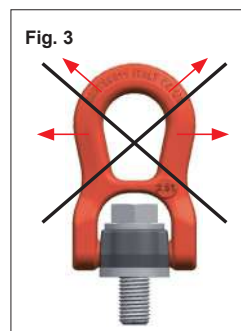
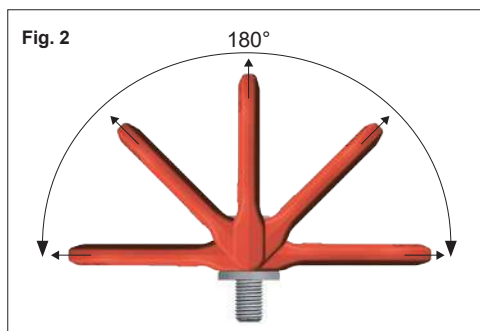



# Golfari

Eye Bolts

# GOLFARI GIREVOLI

## TIPO MAW gr. 10

SWIVEL LIFTING POINTS  
Gr. 10 MAW TYPE

Tipo di attacco Kind of attachment											
Numero di golfari Number of pieces		1	1	2	2	2	2	2	3 o 4	3 o 4	3 o 4
Angolo Angle		0°	90°	0°	90°	0°-45°	45°-60°	Asimmetrico Unsymmetrical	0°-45°	45°-60°	Asimmetrico Unsymmetrical
Tipo Type	Misura Size	Portata WLL t	Portata WLL t	Portata WLL t	Portata WLL t	Portata WLL t	Portata WLL t	Portata WLL t	Portata WLL t	Portata WLL t	Portata WLL t
MAW 0,3	M8	0,5	0,3	1	0,6	0,4	0,3	0,3	0,6	0,45	0,3
MAW 0,6	M10	1	0,6	2	1,2	0,8	0,6	0,6	1,3	0,9	0,6
MAW 1	M12	1,3	1	2,6	2	1,4	1	1	2,1	1,5	1
MAW 1,3	M14	2	1,3	4	2,6	1,8	1,3	1,3	2,7	1,9	1,3
MAW 1,6	M16	2,5	1,6	5	3,2	2,2	1,6	1,6	3,4	2,4	1,6
MAW 2	M18	3	2	6	4	2,8	2	2	4,2	3	2
MAW 2,5	M20	3,5	2,5	7	5	3,5	2,5	2,5	5,3	3,7	2,5
MAW 3	M22	4,5	3	9	6	4,2	3	3	6,3	4,5	3
MAW 4	M24	5,5	4	11	8	5,6	4	4	8,4	6	4
MAW 5	M27	6,5	5	13	10	7	5	5	10,5	7,5	5
MAW 6,3	M30	7	6,3	14	12,6	8,8	6,3	6,3	13,2	9,4	6,3

- I punti di sollevamento sono contrassegnati con la capacità di carico ammissibile per la modalità di applicazione più sfavorevole, consentendo una maggiore capacità di carico in caso di carichi verticali.
- The lifting points are marked with the admissible load capacity for the most unfavourable application mode, allowing for an increased load capacity in case of vertical loads.

Tipo Type	Misura Size	Passo Pitch	Dimensioni Dimensions										Coppia serraggio Tightening torque Nm	Peso Weight Kg	
			M x L	mm	A mm	B mm	C mm	E mm	F mm	G mm	H mm	J mm			K mm
MAW 0,3	M8 x 12	1,25	56	28	14	30	55	11	99	40	33,5	13	5	10	0,375
MAW 0,6	M10 x 15	1,5	56	28	14	30	55	11	99	40	34,5	17	6	15	0,375
MAW 1	M12 x 18	1,75	56	28	14	30	55	11	99	40	35,5	19	7	25	0,375
MAW1,3	M14 x 21	2	75	38	18	47	78	17	136	55	46	22	7	30	1,3
MAW 1,6	M16 x 25	2	75	38	18	47	78	17	136	55	46,5	24	10	60	1,3
MAW 2	M18 x 27	2,5	75	38	18	47	78	17	136	55	47	27	10	100	1,3
MAW 2,5	M20 x 30	2,5	75	38	18	47	78	17	136	55	48	30	12	120	1,3
MAW 3	M22 x 33	2,5	106	56	25	62	116	22	199	84	63,5	32	12	130	4
MAW 4	M24 x 36	3	106	56	25	62	116	22	199	84	64,5	36	14	200	4
MAW 5	M27 x 40	3	106	56	25	62	116	22	199	84	66,5	41	14	250	4
MAW 6,3	M30 x 45	3,5	106	56	25	62	116	22	199	84	68	46	17	350	4

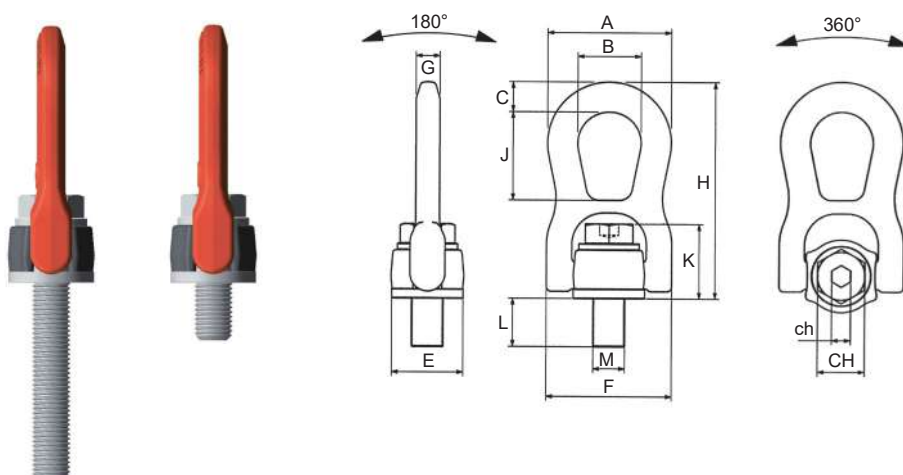





**CARATTERISTICHE**  
**SPECIFICATION**

- 360° rotatable lifting point;
- Admissible swivel range of master link 180°;
- Ideal for fastening at 90°;
- Safety factor 5 in all loading directions;
- Not suitable for rotations underloads;
- Minimum size;
- Tested 100% Magnaflux;
- Tested at 20.000 stress cycles according to EN 1677;
- Captive screw;
- According to the Machine Directive 2006/42/EC.

- Golfare girevole a 360°;
- Anello di aggancio orientabile a 180°;
- Ideale per ancoraggi a 90°;
- Coefficiente di sicurezza 5 in tutte le direzioni di carico;
- Non idoneo per rotazioni sottocarico;
- Ingombro minimo;
- Testato 100% Magnaflux;
- Testato a 20.000 cicli di fatica in accordo a EN 1677;
- Vite imperdibile;
- Conformi alla Direttiva Macchine 2006/42/CE.



**Permissible usage**

Load capacity according to the table of WLL in the mentioned directions of pull - see fig 1 and 2.

**Non permissible usage**

Make sure when choosing the assembly that improper load cannot arise eg if:

- The direction of pull is obstructed
- Direction of pull is not in the foreseen area - fig 3.
- Loading ring rests against edges or load - fig 4.

**Utilizzo consentito**

Portata secondo la tabella a fianco, in accordo all'orientamento della forza - fig 1 e 2.

**Utilizzo errato**

Assicurarsi che non possano sorgere carichi impropri, ad esempio:

- La direzione di tiro è ostruita.
- La forza viene applicata al golfare in modo sbagliato - fig 3.
- L'anello del golfare forza contro il carico o altri oggetti presenti - fig 4.

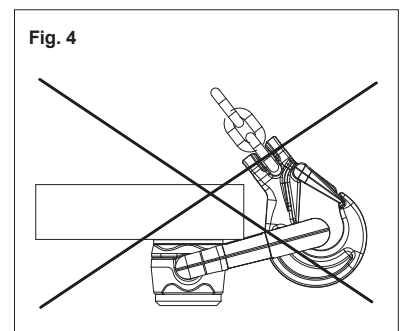
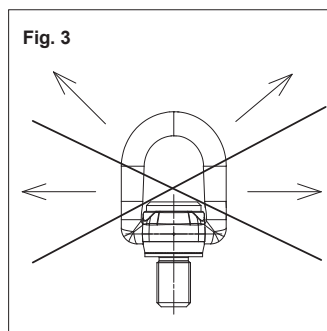
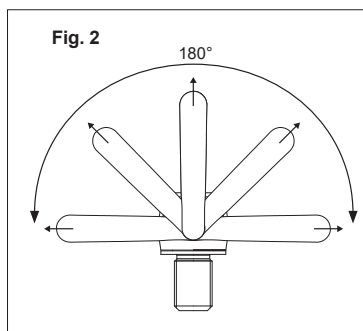
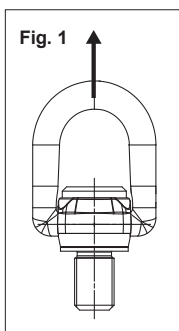



# Golfari

Eye Bolts

# GOLFARI GIREVOLI

## TIPO MAWX gr. 10

SWIVEL LIFTING POINTS  
Gr. 10 MAWX TYPE

Tipo di attacco Kind of attachment											
Numero di golfari Number of pieces		1	1	2	2	2	2	2	3 o 4	3 o 4	3 o 4
Angolo Angle		0°	90°	0°	90°	0°-45°	45°-60°	Asimmetrico Unsymmetrical	0°-45°	45°-60°	Asimmetrico Unsymmetrical
Tipo Type	Misura Size	Portata WLL t	Portata WLL t	Portata WLL t	Portata WLL t	Portata WLL t	Portata WLL t	Portata WLL t	Portata WLL t	Portata WLL t	Portata WLL t
MAWX 8	M33	8	8	16	16	11,2	8	8	16,8	12	8
MAWX 10	M36	10	10	20	20	14	10	10	21	15	10
MAWX 10	M39	10	10	20	20	14	10	10	21	15	10
MAWX 12,5	M42	12,5	12,5	25	25	17,5	12,5	12,5	26,3	18,8	12,5
MAWX 15	M45	15	15	30	30	21	15	15	32	22,5	15
MAWX 17	M48	17	17	34	34	24	17	17	36	25,5	17
MAWX 20	M52	20	20	40	40	28	20	20	42	30	20
MAWX 25	M56	25	25	50	50	35	25	25	52,5	37,5	25
MAWX 35	M64	35	35	70	70	49	35	35	73,5	52,5	35
MAWX 25	M72	25	25	50	50	35	25	25	52,5	25	25
MAWX 35	M80	35	35	70	70	49	35	35	73,5	52,5	35
MAWX 35	M90	35	35	70	70	49	35	35	73,5	52,5	35
MAWX 35	M100	35	35	70	70	49	35	35	73,5	52,5	35

GOLFARI - PUNTI DI SOLLEVAMENTO  
EYE BOLTS - LIFTING POINTS

Tipo Type	Misura Size	Passo Pitch	Dimensioni Dimensions										Coppia serraggio Tightening torque	Peso Weight
			M x L	mm	A mm	B mm	C mm	E mm	F mm	G mm	H mm	J mm		
MAWX 8	M33 x 50	3,5	150	85	32	76,5	150	32	220	108	80	17	600	6
MAWX 10	M36 x 54	4	150	85	32	76,5	150	32	220	108	80	17	814	6
MAWX 10	M39 x 58	4	150	85	32	76,5	150	32	220	108	80	17	814	6
MAWX 12,5	M42 x 63	4,5	150	85	32	76,5	150	32	220	108	80	17	1304	6
MAWX 15	M45 x 63	4,5	176	100	39	95	176	39	257	128	90	17	1670	10,5
MAWX 17	M48 x 68	5	176	100	39	95	176	39	257	128	90	17	1981	10,5
MAWX 20	M52 x 68	5	176	100	39	95	176	39	257	128	90	17	1981	10,5
MAWX 25	M56 x 78	5,5	200	113	46	110	200	46	277	126	105	19	3000	16,3
MAWX 35	M64 x 90	6	200	113	46	110	200	46	277	126	105	19	4738	16,3
MAWX 25	M72 x 90	6	200	113	46	110	200	46	277	126	105	19	6913	16,3
MAWX 35	M80 x 90	6	200	113	46	110	200	46	277	126	105	19	9625	16,3
MAWX 35	M90 x 90	6	200	113	46	110	200	46	277	126	105	19	14000	16,3
MAWX 35	M100 x 90	6	200	113	46	110	200	46	277	126	105	19	14000	16,3

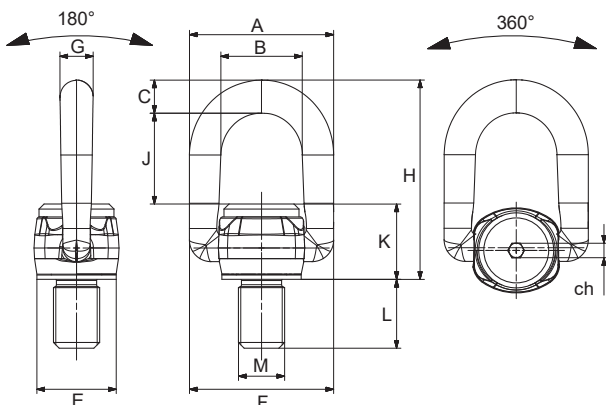



**Golfari**  
Eye Bolts

**GOLFARI GIREVOLI gr. 10**  
**TIPO RP** (non ruotabili sottocarico)  
**TIPO RPL** con cuscinetto (ruotabili sottocarico)

SWIVEL LIFTING POINTS gr. 10  
RP TYPE (not rotatable under load)  
RPL TYPE with bearing (rotatable under load)

**CARATTERISTICHE**  
**SPECIFICATION**

- 360 ° rotatable lifting point;
- Suitable for pulling at 90°;
- **RP type: not suitable for rotations underload;**
- **RPL type: rotatable underload (only when axial pulling);**
- Grade 10 version;
- Standard threads from M8 to M48;
- Working load 4-5 times higher compared to DIN 580 eyebolts;
- Screw 100% crack tested;
- Safety factor 4 in all loading directions;
- Tested for 20.000 stress cycles according to EN 1677;
- According to Machine Directive 2006/42/EC.

Every eyebolt is marked with the working load, thread size, degree of the steel, CE mark, code for traceability and the marking of the manufacturer.

- Golfare girevole a 360°;
- Idonei per tiri a 90°;
- **TIPO RP: non idonei per rotazioni sottocarico;**
- **TIPO RPL: con cuscinetto, idoneo per rotazioni sottocarico (solo nella condizione di tiro assiale);**
- Versione grado 10;
- Filettature da M8 a M48;
- Portata 4-5 volte superiore ai golfari DIN 580;
- Bulloni testati 100% contro le cricche;
- Coefficiente di sicurezza 4 in tutte le direzioni;
- Dimensionati per 20.000 cicli di lavoro in accordo a EN 1677;
- Conformi alla Direttiva Macchine 2006/42/CE.



Tutti i golfari sono marcati con la portata di utilizzo, la misura del filetto, il grado dell'acciaio, il marchio CE, il codice di rintracciabilità e la sigla del costruttore.

**Permissible usage**

Load capacity according to the table of WLL in the mentioned directions of pull - see fig 1.

**Non permissible usage**

Make sure when choosing the assembly that improper load cannot arise eg if:

- The direction of pull is obstructed.
- Direction of pull is not in the foreseen area - see fig 2.
- Loading ring rests against edges or load .

**Utilizzo consentito**

Portata secondo la tabella a fianco, in accordo all'orientamento della forza - fig 1.

**Utilizzo errato**

Assicurarsi che non possano sorgere carichi impropri, ad esempio:

- La direzione di tiro è ostruita.
- La forza viene applicata al golfare in modo sbagliato - fig 2.
- L'anello del golfare forza contro il carico o altri oggetti presenti.

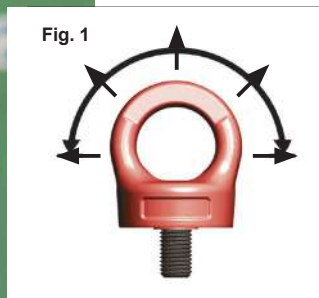
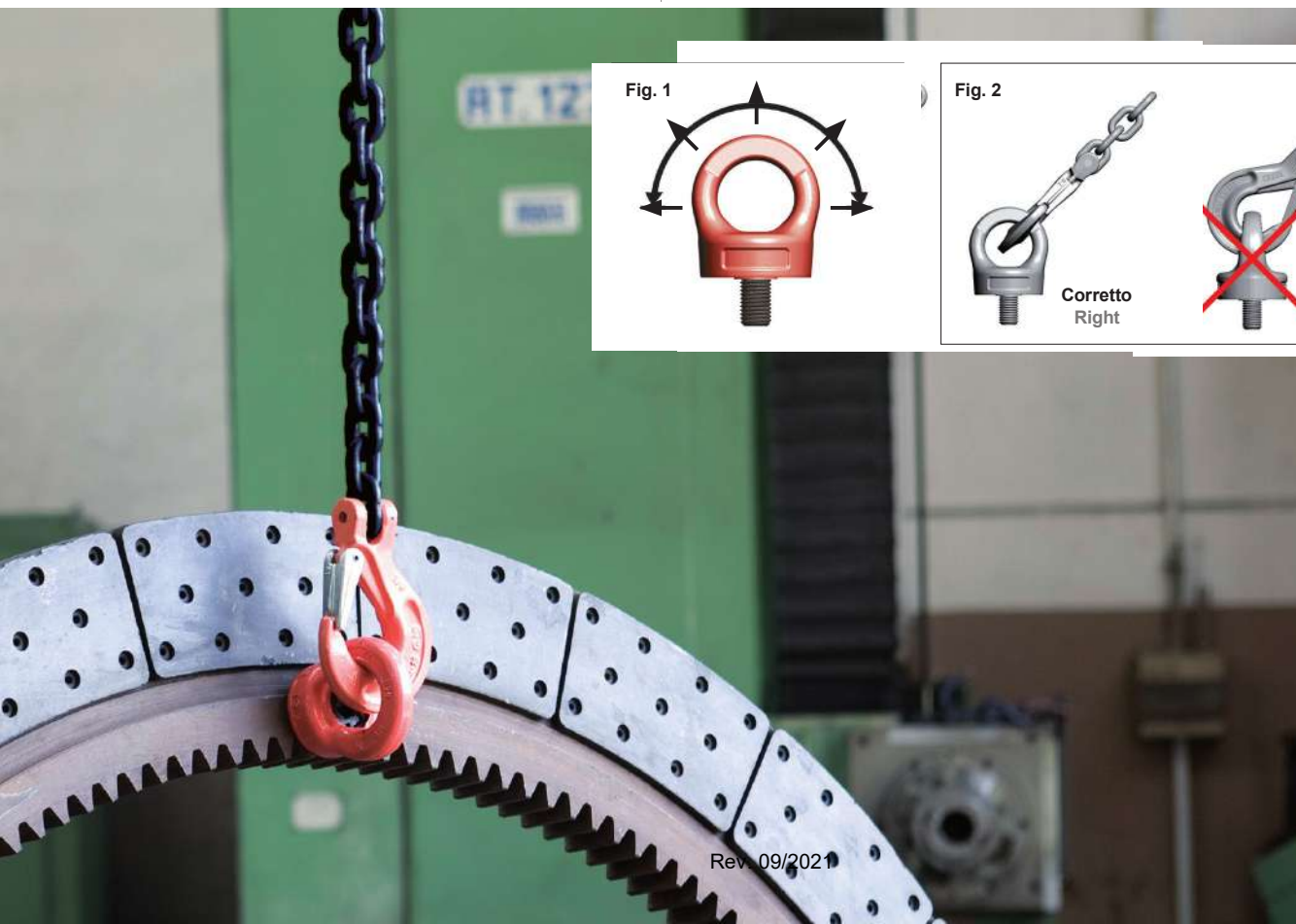



**Golfari**  
Eye Bolts

**GOLFARI GIREVOLI gr. 10**  
**TIPO RP (non ruotabili sottocarico)**  
**TIPO RPL con cuscinetto (ruotabili sottocarico)**

SWIVEL LIFTING POINTS gr. 10  
RP TYPE (not rotatable under load)  
RPL TYPE with bearing (rotatable under load)

Tipo di attacco Kind of attachment												
Numero di golfari Number of pieces		1	1	2	2	2	2	2	3 o 4	3 o 4	3 o 4	
Angolo Angle		0°	90°	0°	90°	0°-45°	45°-60°	Asimmetrico Unsymmetrical	0°-45°	45°-60°	Asimmetrico Unsymmetrical	
Tipo Type	Tipo Type	Misura Size	Portata WLL t	Portata WLL t	Portata WLL t	Portata WLL t	Portata WLL t	Portata WLL t	Portata WLL t	Portata WLL t	Portata WLL t	
RP 1		M 8	1	0,3	2	0,6	0,42	0,3	0,3	0,63	0,45	0,3
RP 1		M 10	1	0,4	2	0,8	0,56	0,4	0,4	0,84	0,6	0,4
RP 2	RPL 2	M 12	2	0,75	4	1,5	1	0,75	0,75	1,6	1,12	0,75
RP 4	RPL 4	M 16	4	1,5	8	3	2	1,5	1,5	3,15	2,25	1,5
RP 6	RPL 6	M 20	6	2,3	12	4,6	3,22	2,3	2,3	4,83	3,45	2,3
RP 8	RPL 8	M 24	8	3,2	16	6,4	4,48	3,2	3,2	6,7	4,8	3,2
RP 12	RPL 12	M 30	12	4,5	24	9	6,3	4,5	4,5	9,4	6,7	4,5
RP 16		M 36	16	7	32	14	9,8	7	7	14,7	10,5	7
RP 24		M 42	24	9	45	18	12,6	9	9	18,9	13,5	9
RP 32		M 48	32	12	64	24	16,8	12	12	25,2	18	12

- I punti di sollevamento sono contrassegnati con la capacità di carico ammissibile per la modalità di applicazione più sfavorevole, consentendo una maggiore capacità di carico in caso di carichi verticali.
- The lifting points are marked with the admissible load capacity for the most unfavourable application mode, allowing for an increased load capacity in case of vertical loads.

GOLFARI - PUNTI DI SOLLEVAMENTO  
EYE BOLTS - LIFTING POINTS

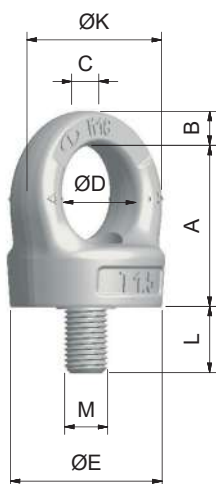

Tipo Type	Tipo Type	Misura Size	Passo Pitch	Dimensioni Dimensions						Coppia serraggio Tightening torque	Peso Weight
RP	RPL	MxL	mm	A mm	B mm	C mm	D mm	E mm	K mm	Nm	Kg
RP 1		M8 x 12	1,25	44,5	8	10	29	32	45	8	0,3
RP 1		M10 x 16	1,5	44,5	8	10	29	32	45	16	0,3
RP 2	RPL 2	M12 x 18	1,75	53,5	11	11	34	44	56	28	0,46
RP 4	RPL 4	M16 x 24	2	56,5	13	14,5	39	56	65	70	0,9
RP 6	RPL 6	M20 x 30	2,5	67	14	17	42	58	70	135	1,15
RP 8	RPL 8	M24 x 36	3	80	18	19	52	73	88	230	2
RP 12	RPL 12	M30 x 43	3,5	101	22	27	62	80	106	465	4
RP 16		M36 x 54	4	125	38	38	80	95	154	814	6,7
RP 24		M42 x 64	4,5	148	41	41	90	105	170	1304	9,5
RP 32		M48 x 72	5	165	47	47	95	120	185	1981	13,4





**CARATTERISTICHE**  
**SPECIFICATION**

- 360° rotatable lifting point;
- Pulling angle up to 90°;
- **Not suitable for rotations underload;**
- Grade 10 version;
- Standard threads from M8 to M30;
- Working load 4-5 times higher compared to DIN 582 eyebolts;
- Screw 100% crack tested;
- Safety factor 4 in all loading directions;
- Anti-corrosion epoxy painting;
- Tested for 20.000 stress cycles according to EN 1677;
- According to Machine Directive 2006/42/EC.

RPE and RPF swivel rings must be used with class 10.9 bolts and nuts only.

Every eyebolt is marked with the working load, thread size, degree of the steel, CE mark, code for traceability and the marking of the manufacturer.

- Golfare girevole a 360°;
- Inclinazione di tiro fino a 90°;
- **Non idonei per rotazioni sottocarico;**
- Versione grado 10;
- Filettature standard da M8 a M30;
- Portata 4-5 volte superiore ai golfari DIN 582;
- Bulloni 100% testati contro le cricche;
- Coefficiente di sicurezza 4 in tutte le direzioni;
- Verniciatura epossidica anticorrosione;
- Dimensionati per 20.000 cicli di lavoro in accordo a EN 1677;
- Conformi alla Direttiva Macchine 2006/42/CE.

I golfari orientabili RPE e RPF devono essere utilizzati con bulloni e dadi di classe 10.9.

Tutti i golfari sono marcati con la portata di utilizzo, la misura del filetto, il grado dell'acciaio, il marchio CE, il codice di rintracciabilità e la sigla del costruttore.



**Permissible usage**

Load capacity according to the table of WLL in the mentioned directions of pull - see fig 1.

**Non permissible usage**

Make sure when choosing the assembly that improper load cannot arise eg if:

- The direction of pull is obstructed.
- Direction of pull is not in the foreseen area - see fig 2.
- Loading ring rests against edges or load.

**Utilizzo consentito**

Portata secondo la tabella a fianco, in accordo all'orientamento della forza - fig 1.

**Utilizzo errato**

Assicurarsi che non possano sorgere carichi impropri, ad esempio:

- La direzione di tiro è ostruita.
- La forza viene applicata al golfare in modo sbagliato - fig 2.
- L'anello del golfare forza contro il carico o altri oggetti presenti.

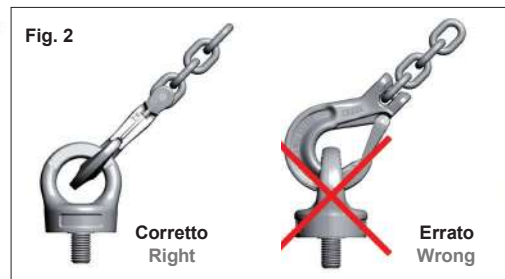
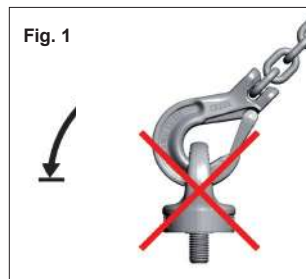



# Golfari

Eye Bolts

# GOLFARI GIREVOLI gr. 10

## TIPO RPE (maschi)

## TIPO RPF (femmina)

SWIVEL LIFTING POINTS gr. 10  
RPE TYPE (male)  
RPF TYPE (female)

Tipo di attacco Kind of attachment												
Numero di golfari Number of pieces		1	1	2	2	2	2	2	3 o 4	3 o 4	3 o 4	
Angolo Angle		0°	90°	0°	90°	0°-45°	45°-60°	Asimmetrico Unsymmetrical	0°-45°	45°-60°	Asimmetrico Unsymmetrical	
Tipo Type RPF	Tipo Type RPE	Misura Size	Portata WLL t	Portata WLL t	Portata WLL t	Portata WLL t	Portata WLL t	Portata WLL t	Portata WLL t	Portata WLL t	Portata WLL t	
RPF 08	RPE 08	M 8	1	0,3	2	0,6	0,42	0,3	0,3	0,63	0,45	0,3
RPF 10	RPE 10	M 10	1	0,4	2	0,8	0,56	0,4	0,4	0,84	0,6	0,4
RPF 12	RPE 12	M 12	2	0,75	4	1,5	1	0,75	0,75	1,6	1,12	0,75
RPF 16	RPE 16	M 16	4	1,5	8	3	2	1,5	1,5	3,15	2,25	1,5
RPF 20	RPE 20	M 20	6	2,3	12	4,6	3,22	2,3	2,3	4,83	3,45	2,3
RPF 24	RPE 24	M 24	8	3,2	16	6,4	4,48	3,2	3,2	6,7	4,8	3,2
RPF 30	RPE 30	M 30	12	4,5	24	9	6,3	4,5	4,5	9,4	6,7	4,5

- I punti di sollevamento sono contrassegnati con la capacità di carico ammissibile per la modalità di applicazione più sfavorevole, consentendo una maggiore capacità di carico in caso di carichi verticali.
- The lifting points are marked with the admissible load capacity for the most unfavourable application mode, allowing for an increased load capacity in case of vertical loads.

### RPF

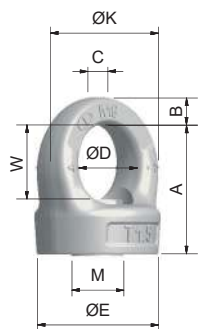

Tipo  
Type

RPF 0  
RPF 1  
RPF 1  
RPF 1  
RPF 2  
RPF 2  
RPF 3

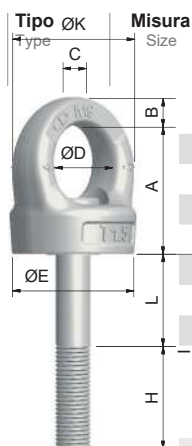

Misura Size	Dimensioni Dimensions							Coppia serraggio Tightening torque Nm	
	A mm	B mm	C mm	D Ø mm	E Ø mm	K Ø mm	W mm		
RPF 0	44,5	8	10	29	32	45	23	13	8
RPF 1	44,5	8	10	29	32	45	22	14	16
RPF 1	53,5	11	11	34	44	56	27	16	28
RPF 1	59,5	13	14,5	39	56	65	29	21	70
RPF 2	67	14	17	42	58	70	34	26	135
RPF 2	80	18	19	52	73	88	40	30	230
RPF 3	101	22	27	62	80	106	50	36	465

### RPE

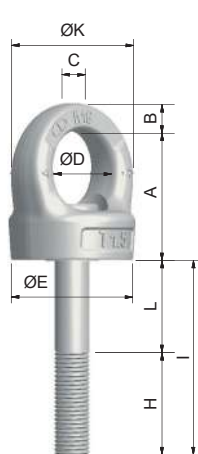

Lunghezza  
vite  
Screw length

mm	M8			M10			M12			M16			M20			M24			M30			
	I mm	H mm	L mm	I mm	H mm	L mm	I mm	H mm	L mm	I mm	H mm	L mm	I mm	H mm	L mm	I mm	H mm	L mm	I mm	H mm	L mm	
40	29,5	28	1,5	33,5	32	1,5	-	-	-	-	-	-	-	-	-	-	-	-	-	-	-	-
50	39,5	28	11,5	43,5	32	11,5	42	36	6	44	44	-	-	-	-	-	-	-	-	-	-	-
60	49,5	28	21,5	53,5	32	21,5	52	36	16	51,5	44	7,5	52	52	-	60	60	-	-	-	-	-
70	59,5	28	31,5	63,5	32	31,5	62	36	26	61,5	44	17,5	59,5	52	7,5	60	60	-	-	-	-	-
80	69,5	28	41,5	73,5	32	41,5	72	36	36	71,5	44	27,5	69,5	52	17,5	66,5	60	6,5	72	72	-	-
90	79,5	28	51,5	83,5	32	51,5	82	36	46	81,5	44	37,5	79,5	52	27,5	76,5	60	16,5	73	72	1	-
100	89,5	28	61,5	93,5	32	61,5	92	36	56	91,5	44	47,5	89,5	52	37,5	86,5	60	26,5	83	72	11	-
110	99,5	28	71,5	103,5	32	71,5	102	36	66	101,5	44	57,5	99,5	52	47,5	96,5	60	36,5	93	72	21	-
120	109,5	28	81,5	113,5	32	81,5	112	36	76	111,5	44	67,5	109,5	52	57,5	106,5	60	46,5	103	72	31	-
130	-	-	-	123,5	32	91,5	122	36	86	121,5	44	77,5	119,5	52	67,5	116,5	60	56,5	113	72	41	-
140	129,5	28	101,5	133,5	32	101,5	132	36	96	131,5	44	87,5	129,5	52	77,5	126,5	60	66,5	123	72	51	-
150	139,5	28	111,5	143,5	32	111,5	142	36	106	141,5	44	97,5	139,5	52	87,5	136,5	60	76,5	133	72	61	-
160	149,5	28	121,5	153,5	32	121,5	152	36	116	151,5	44	107,5	149,5	52	97,5	146,5	60	86,5	143	72	71	-
180	-	-	-	173,5	32	141,5	172	36	136	171,5	44	127,5	169,5	52	117,5	166,5	60	106,5	163	72	91	-
200	-	-	-	-	-	-	-	-	-	191,5	44	147,5	189,5	52	137,5	186,5	60	126,5	183	72	111	-
220	-	-	-	-	-	-	-	-	-	211,5	44	167,5	-	-	-	206,5	60	146,5	-	-	-	-



**CARATTERISTICHE**  
**SPECIFICATION**

- Female swivel lifting point to be screwed on threaded bolts;
- 360° rotatable lifting point;
- Admissible swivel range of the master link 180°;
- **Ball bearing system for the orientation of the lifted load;**
- **Not suitable for continuous rotations under load;**
- Grade 10 version;
- 100% crack detection tested;
- Safety factor 4 in all load directions;
- Tested for 20.000 stress cycles according to EN 1677;
- According to Machine Directive 2006/42/EC.

RF attachment swivels must be screwed on bolts of the quality class 10.9.

Swivels must be screwed until the whole basis of the swivel adheres completely to the base of the load to be lifted.

- Golfare girevole femmina per utilizzo in presenza di prigionieri o perni filettati;
- Golfare girevole a 360°;
- Anello di aggancio orientabile a 180°;
- **Sistema a sfere per l'orientamento del carico sollevato;**
- **Non idoneo per rotazione continue sottocarico;**
- Versione grado 10;
- Testati 100% Magnaflux;
- Coefficiente di sicurezza 4 in tutte le direzioni di carico;
- Dimensionati per 20.000 cicli di lavoro in accordo a EN 1677;
- Conformi alla Direttiva Macchine 2006/42/CE.

I golfari girevoli RF devono essere avvitati su viti di classe 10.9.

I golfari devono essere sempre avviati fino a fare aderire completamente la base del golfare con la superficie del carico da movimentare.



**Permissible usage**

Load capacity according to the table of WLL in the mentioned directions of pull - see fig 1.

**Non permissible usage**

Make sure when choosing the assembly that improper load cannot arise eg if:

- The direction of pull is obstructed
- Direction of pull is not in the foreseen area -see fig 2
- Loading ring rests against edges or load

**Utilizzo consentito**

Portata secondo la tabella a fianco, in accordo all'orientamento della forza - fig 1.

**Utilizzo errato**

Assicurarsi che non possano sorgere carichi impropri, ad esempio:

- La direzione di tiro è ostruita
- La forza viene applicata al golfare in modo sbagliato - fig 2
- L'anello del golfare forza contro il carico o altri oggetti presenti

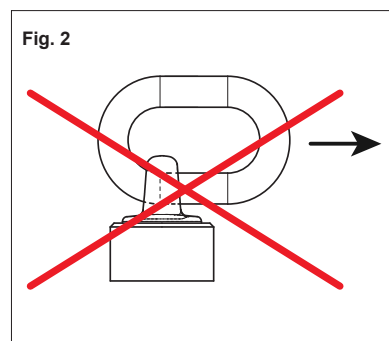
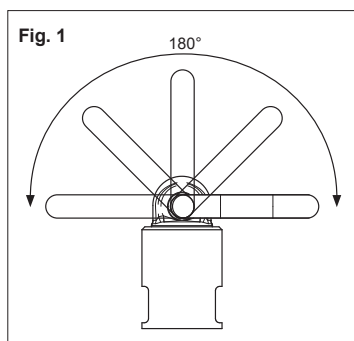



# Golfari

Eye Bolts

# GOLFARI GIREVOLI FEMMINA

## TIPO RF gr. 10

SWIVEL LIFTING POINTS  
Gr. 10 RF TYPE

Tipo di attacco Kind of attachment											
Numero di golfari Number of pieces		1	1	2	2	2	2	2	3 o 4	3 o 4	3 o 4
Angolo Angle		0°	90°	0°	90°	0°-45°	45°-60°	Asimmetrico Unsymmetrical	0°-45°	45°-60°	Asimmetrico Unsymmetrical
Tipo Type	Misura Size	Portata WLL t	Portata WLL t	Portata WLL t	Portata WLL t	Portata WLL t	Portata WLL t	Portata WLL t	Portata WLL t	Portata WLL t	Portata WLL t
RF 12	M12	1,4	0,5	2,8	1	0,7	0,5	0,5	1	0,75	0,5
RF 16	M16	2,8	1	5,6	2	1,4	1	1	2,1	1,5	1
RF 20	M20	5	1,7	10	3,4	2,4	1,7	1,7	3,6	2,5	1,7
RF 24	M24	8	2,1	16	4,2	2,8	2,1	2,1	4,25	3,15	2,1
RF 30	M30	12	3,2	24	6,4	4,25	3,2	3,2	6,7	4,75	3,2
RF 36	M36	15	5	30	10	6,7	5	5	10	7,5	5

- I punti di sollevamento sono contrassegnati con la capacità di carico ammissibile per la modalità di applicazione più sfavorevole, consentendo una maggiore capacità di carico in caso di carichi verticali.
- The lifting points are marked with the admissible load capacity for the most unfavourable application mode, allowing for an increased load capacity in case of vertical loads.

GOLFARI - PUNTI DI SOLLEVAMENTO  
EYE BOLTS - LIFTING POINTS

Tipo Type	Misura Size	Dimensioni Dimensions								 Max mm	Coppia serraggio Tightening torque Max Nm	Peso Weight Kg
		M x L mm	A mm	B mm	C mm	D1 mm	E mm	F mm	H mm			
RF 12	M12 x 15	30	13	47	36,5	69	50	124	34	15-40	0,61	
RF 16	M16 x 20	30	13	47	38	76	57	131	34	45-130	0,68	
RF 20	M20 x 25	34	16	58	55	93	70	164	46	100-170	1,65	
RF 24	M24 x 30	42	18	72	58	107	81	193	50	100-170	2,17	
RF 30	M30 x 40	45	22	65	75	126	94	211	65	230-400	4,29	
RF 36	M36 x 45	50	23	92	85	145	110	260	75	270-600	6,22	

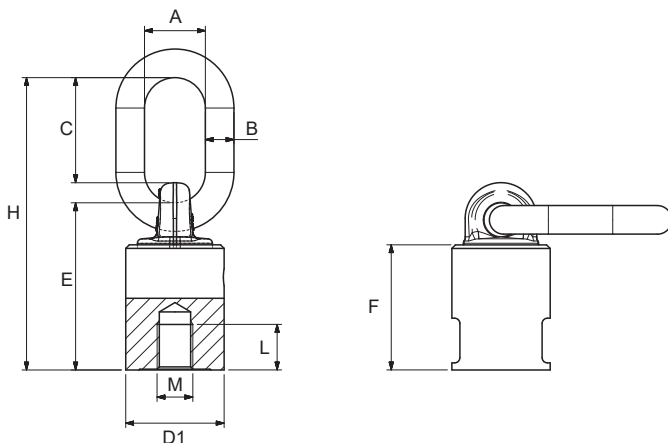





**CARATTERISTICHE**  
**SPECIFICATION**

Alloy steel eyebolts have a 4-5 times higher working load compared to DIN eyebolts.  
Eyebolts may only be tightened manually.

**STANDARDS**

8.8 eyebolts comply with the Machine Directive 2006/42/EC.

**Permissible usage**

Load capacity according to the table of WLL in the mentioned directions of pull - see fig 1.  
Operating temperature: -20°C ÷ 100°C.

**Non permissible usage**

Make sure when choosing the assembly that improper load cannot arise eg if:

- The direction of pull is obstructed
- Direction of pull is not in the foreseen area - fig 2 and 3.

I golfari ad alta resistenza hanno una portata 4-5 volte superiore ai normali golfari DIN, a parità di filetto.

I golfari 8.8 devono essere avvitati a mano.

**NORME**

I golfari 8.8 sono conformi alla Direttiva Macchine 2006/42/CE.

**Utilizzo consentito**

Portata secondo la tabella a fianco, in accordo all'orientamento della forza - fig 1.

Temperatura di lavoro: -20°C ÷ 100°C.

**Utilizzo errato**

Assicurarsi che non possano sorgere carichi impropri, ad esempio:

- La direzione di tiro è ostruita
- La forza viene applicata al golfare in modo sbagliato - fig 2 e 3.

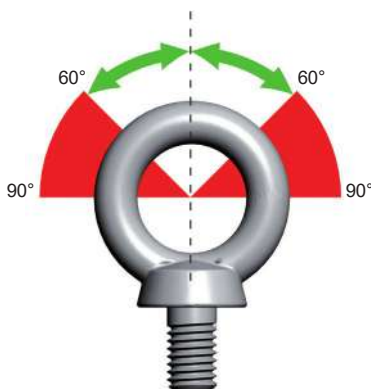
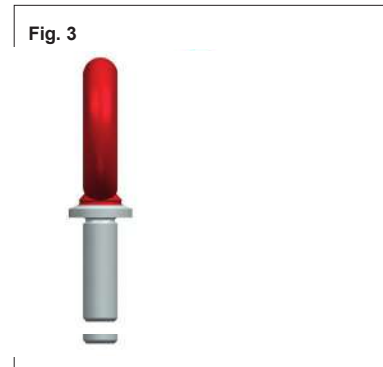
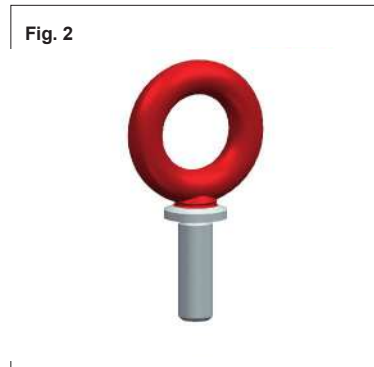
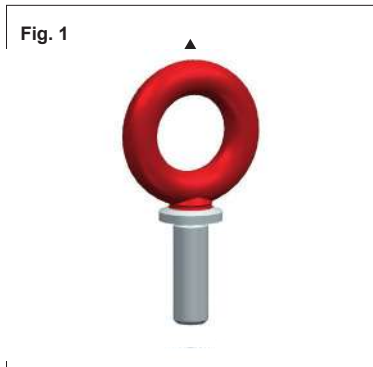

- Non utilizzare i golfari 8.8 con angoli superiori a 60°.
- Per tiri a 90°, utilizzare i golfari girevoli RP o RPL.
- Do not use the 8.8 eyebolts with angles larger than 60°.
- For 90° lifting, to use the RP or RPL eye bolt swivels.

- Evitare il contatto con acidi, vapori e agenti chimici aggressivi.
- Per tiri inclinati assicurarsi che gli anelli dei golfari siano orientati nella direzione del carico, eventualmente spessorando con rondelle.
- Avoid contact with acids, vapors and aggressive chemical agents.
- For inclined lifting make sure that the rings of the eyebolts are oriented in the direction of the load.

**Golfari girevoli 8.8 con filettatura UNC su sito [www.fasitaly.com](http://www.fasitaly.com)**  
**Swivel eyebolts 8.8 with UNC thread on [www.fasitaly.com](http://www.fasitaly.com)**



**Golfari**  
Eye Bolts

**GOLFARI DI ACCIAIO LEGATO**  
**8.8 M MASCHI - 8.8 F FEMMINA**

ALLOY STEEL EYE BOLTS  
8.8 M MALE - 8.8 F FEMALE

**Tipo 8.8 M**  
Golfare Alta Resistenza  
Maschio

8.8 M Type  
Alloy steel eye bolt  
Male



Tipo di attacco Kind of attachment								
Numero di golfari Number of pieces			1	2	2	2	3 o 4	3 o 4
Angolo Angle			0°	0°	0°-45°	45°-60°	0°-45°	45°-60°
Tipo Type 8.8 M	Tipo Type 8.8 F	Misura Size	Portata WLL t	Portata WLL t	Portata WLL t	Portata WLL t	Portata WLL t	Portata WLL t
8.8M06	8.8F06	M6	0,4	0,8	0,14	0,1	0,2	0,14
8.8M08	8.8F08	M8	0,8	1,6	0,28	0,2	0,4	0,28
8.8M10	8.8F10	M10	1	2	0,35	0,25	0,5	0,35
8.8M12	8.8F12	M12	1,6	3,2	0,56	0,4	0,8	0,56
8.8M14	8.8F14	M14	3	6	1	0,75	1,5	1
8.8M16	8.8F16	M16	4	8	1,4	1	2	1,4
8.8M18	8.8F18	M18	5	10	1,8	1,25	2,5	1,8
8.8M20	8.8F20	M20	6	12	2,1	1,5	3	2,1
8.8M22	-	M22	7	14	2,4	1,75	3,5	2,4
8.8M24	8.8F24	M24	8	16	2,8	2	4	2,8
8.8M27	8.8F27	M27	10	20	3,5	2,5	5	3,5
8.8M30	8.8F30	M30	12	24	4,2	3	6	4,2
8.8M33	-	M33	14	28	4,8	3,4	6,8	4,8
8.8M36	-	M36	16	32	5,6	3,9	7,8	5,4
8.8M42	-	M42	24	48	8,4	5,9	11,8	8,2
8.8M48	-	M48	32	64	11,2	7,8	15,6	10,9
8.8M56	-	M56	36	72	12,6	8,8	17,6	12,3
8.8M64	-	M64	45	90	15,7	11	22	15,4

**Tipo 8.8 F**  
Golfare Alta Resistenza  
Femmina

8.8 F Type  
Alloy steel eye bolt  
Female

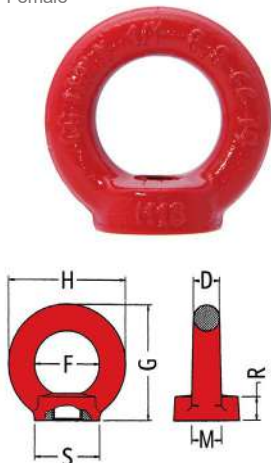

- In caso di carico asimmetrico, considerare un fattore di riduzione delle portate del 50%.
- If the load is asymmetrical take into consideration 50% WLL deduction.

Tipo Type 8.8 M	Tipo Type 8.8 F	Passo Pitch mm	Dimensioni Dimensions								Coppia serraggio Tightening torque Nm	Peso Weight Kg
			M	D mm	F mm	G mm	H mm	L mm	R mm	S mm		
8.8M06	8.8F06	1	M6	10	25	45	45	13	10	25	3,5	0,09
8.8M08	8.8F08	1,25	M8	10	25	45	45	13	10	25	8	0,09
8.8M10	8.8F10	1,5	M10	10	25	45	45	17	10	25	16	0,11
8.8M12	8.8F12	1,75	M12	14	35	62	63	21	14	35	28	0,27
8.8M14	8.8F14	2	M14	14	35	62	63	21	14	35	45	0,29
8.8M16	8.8F16	2	M16	14	35	62	63	27	14	35	70	0,31
8.8M18	8.8F18	2,5	M18	20	50	90	90	27	20	50	95	0,84
8.8M20	8.8F20	2,5	M20	20	50	90	90	30	20	50	135	0,86
8.8M22	-	2,5	M22	20	50	90	90	36	20	50	182	0,9
8.8M24	8.8F24	3	M24	20	50	90	90	36	20	50	230	0,9
8.8M27	8.8F27	3	M27	24	60	109	108	45	24	65	343	1,66
8.8M30	8.8F30	3,5	M30	24	60	109	108	45	24	65	465	1,7
8.8M33	-	3,5	M33	28	70	128	126	54	26	75	632	2
8.8M36	-	4	M36	28	70	128	126	54	26	75	814	2,15
8.8M42	-	4,5	M42	32	80	147	144	63	30	85	1304	4,15
8.8M48	-	5	M48	38	90	168	166	68	35	100	1981	6,2
8.8M56	-	5,5	M56	42	100	187	184	78	38	110	3000	8,8
8.8M64	-	6	M64	48	110	208	206	90	42	120	4736	12,4

Coefficiente di sicurezza 4.  
Portata 4-5 volte superiore  
rispetto ai golfari normali.

Safety factor 4.  
4-5 times higher WLL compared  
to standard eye bolts

- Il bullone del golfare femmina 8.8 F deve essere almeno di qualità 8.8 e deve occupare tutta la filettatura del golfare.
- Bolt to fit the 8.8F must be at least 8.8 class and must occupy the entire thread of the eye bolt.

GOLFARI - PUNTI DI SOLLEVAMENTO  
EYE BOLTS - LIFTING POINTS



**CARATTERISTICHE**  
**SPECIFICATION**

Before the use check the integrity of the thread making sure the threaded parts are clean. Screw the eye up completely adhere to the surface of the detail which is assembled. Comply with the specified torque. Never try to adapt the eyebolt, cutting or redoing the thread. When the eyebolt is side pulled the working load must be reduced.  
Operating temperature: -20°C 200°C.

Prima dell'utilizzo verificare l'integrità del filetto assicurandosi che le parti filettate siano pulite. Avvitare a fondo il golfare fino ad aderire completamente contro la superficie del particolare su cui viene assemblato. Rispettare la coppia di serraggio indicata. Non cercare mai di adattare il golfare, tagliandolo o rifacendo la filettatura. Quando il golfare viene sottoposto a sforzi laterali si ha una riduzione di portata come riportato a lato.  
Temperatura di lavoro: -20°C 200°C.

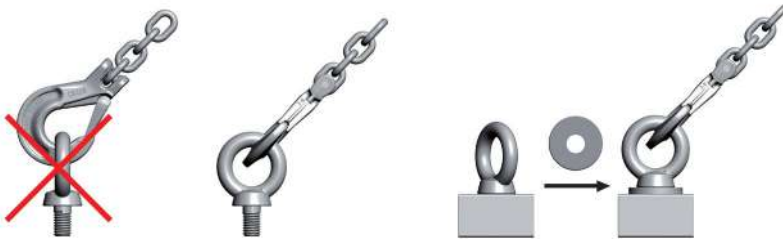

- Gli anelli dei golfari devono essere orientati nella direzione del carico, eventualmente spessorando con rondelle.
- The rings of the eye bolts must be oriented in the lifting direction.





**GOLFARI ZINCATI DIN 580**  
GALVANIZED EYE BOLTS DIN 580

**DIN 580**

Golfare maschio  
Materiale: acciaio C15E  
Male eye bolt  
Material: C15E Steel

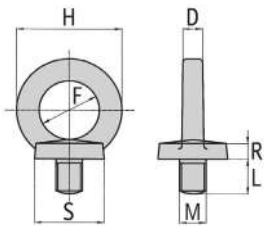

Tipo di attacco Kind of attachment							Dimensioni Dimensions								Coppia serraggio Tightening torque	Peso Weight
Numero di golfari Number of pieces		1	2	2	2	4										
Angolo Angle		0°	0°/45°	90°	0°/45°	0°/45°										
Codice Code	Misura Size	Passo Pitch	Portata kg WLL kg					D mm	F mm	G mm	H mm	L mm	R mm	S mm	Nm	g
AGOLFM06*	M6	1	90	90	90	60	135	6	14	27	26	11,0	6	14	2	20
AGOLFM08	M8	1,25	140	140	140	95	210	8	20	36	36	13,0	6	20	5	60
AGOLFM10	M10	1,5	230	230	230	160	345	10	25	45	45	17,0	8	25	10	110
AGOLFM12	M12	1,75	340	340	340	240	510	12	30	53	54	20,5	10	30	17	180
AGOLFM14*	M14	2	480	480	480	335	720	12	30	53	54	20,5	10	30	27	190
AGOLFM16	M16	2	700	700	700	495	1050	14	35	62	63	27,0	12	35	42	280
AGOLFM18*	M18	2,5	930	930	930	655	1395	14	35	62	63	27,0	12	35	58	290
AGOLFM20	M20	2,5	1200	1200	1200	845	1800	16	40	71	72	30,0	14	40	83	450
AGOLFM22*	M22	2,5	1450	1450	1450	1025	2175	16	40	71	72	30,0	14	40	100	465
AGOLFM24	M24	3	1800	1800	1800	1270	2700	20	50	90	90	36,0	18	50	120	740
AGOLFM27*	M27	3	2400	2400	2400	1695	3600	21	55	100	96	41,0	18	55	150	1015
AGOLFM30	M30	3,5	3200	3200	3200	2260	4800	24	60	109	108	45,0	22	65	180	1660
AGOLFM33*	M33	(2) 3,5	3900	3900	3900	2755	5850	28	70	128	126	54,0	26	75	200	2625
AGOLFM36	M36	(3) 4	4600	4600	4600	3250	6900	28	70	128	126	54,0	26	75	240	2650
AGOLFM42	M42	(3) 4,5	6300	6300	6300	4455	9450	32	80	147	144	63,0	30	85	300	4030
AGOLFM48	M48	(3) 5	8600	8600	8600	6080	12900	38	90	168	166	68,0	35	100	400	6380
AGOLFM56	M56	(4) 5,5	11500	11500	11500	8130	17250	42	100	187	184	78,0	38	110	600	8800
AGOLFM64	M64	(4) 6	16000	15550	15550	11310	23300	48	110	208	206	90,0	42	120	1000	12400

\* Misure non previste dalla norma. Le dimensioni potrebbero variare.  
\* Sizes not according to DIN norm. Dimensions might be different.

• Passo ( ) a richiesta  
• Pitch ( ) upon demand



**GOLFARI ZINCATI DIN 582**  
GALVANIZED EYE BOLTS DIN 582

**DIN 582**  
Golfare femmina  
Materiale: acciaio C15E  
Female eye bolt  
Material: C15E Steel

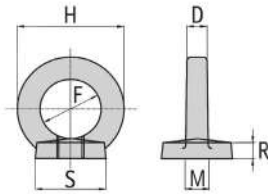

Coefficiente di sicurezza 6.  
Safety factor 6.

Tipo di attacco Kind of attachment							Dimensioni Dimensions							Coppia serraggio Tightening torque	Peso Weight
Numero di golfari Number of pieces		1	2	2	2	4									
Angolo Angle		0°	0°/45°	90°	0°/45°	0°/45°									
Codice Code	Misura Size	Passo Pitch	Portata kg WLL kg				D mm	F mm	G mm	H mm	R mm	S mm	Nm	g	
AGOLFF06*	M6	1	90	90	90	60	135	6	14	27	26	6,0	14	2	17
AGOLFF08	M8	1,25	140	140	140	95	210	8	20	36	36	8,5	20	5	50
AGOLFF10	M10	1,5	230	230	230	160	345	10	25	45	45	10,0	25	10	90
AGOLFF12	M12	1,75	340	340	340	240	510	12	30	53	54	11,0	30	17	160
AGOLFF14*	M14	2	480	480	480	335	720	12	30	53	54	11,0	30	27	155
AGOLFF16	M16	2	700	700	700	495	1050	14	35	62	63	13,0	35	42	240
AGOLFF18*	M18	2,5	930	930	930	655	1395	14	35	62	63	13,0	35	58	235
AGOLFF20	M20	2,5	1200	1200	1200	845	1800	16	40	71	72	16,0	40	83	360
AGOLFF22*	M22	2,5	1450	1450	1450	1025	2175	16	40	71	72	16,0	40	100	355
AGOLFF24	M24	3	1800	1800	1800	1270	2700	20	50	90	90	20,0	50	120	720
AGOLFF27*	M27	3	2400	2400	2400	1695	3600	21	55	100	90	21,0	55	150	845
AGOLFF30	M30	3,5	3200	3200	3200	2260	4800	24	60	109	108	25,0	65	180	1320
AGOLFF36	M36	(3) 4	4600	4600	4600	3250	6900	28	70	128	126	30,0	75	240	2080
AGOLFF42	M42	(3) 4,5	6300	6300	6300	4455	9450	32	80	147	144	35,0	85	300	3110
AGOLFF48	M48	(3) 5	8600	8600	8600	6080	12900	38	90	168	166	40,0	100	400	5020

\* Misure non previste dalla norma. Le dimensioni potrebbero variare.  
\* Sizes not according to DIN norm. Dimensions might be different.

• Passo ( ) a richiesta  
• Pitch ( ) upon demand



# Golfari

Eye Bolts

## GOLFARI GREZZI UNI 2948

ROUGH EYE BOLTS  
UNI 2948

### GOLFARI GREZZI UNI 2948 ROUGH EYE BOLTS UNI 2948

**UNI 2948**  
Golfare femmina  
Female eye bolt

Materiale: acciaio C15E  
Material: C15E Steel



Tipo di attacco Kind of attachment				Dimensioni Dimensions								Coppia serraggio Tightening torque	Peso Weight
Numero di golfari Number of pieces		1	2										
Angolo Angle		0°	0°/45°										
Codice Code	Misura Size	Passo Pitch	Portata kg WLL kg		D mm	E mm	F mm	H mm	L mm	P mm	S mm	Nm	g
AGOLFFU08	M8	1,25	80	40	8	12	18	34	46	29	25	5	72
AGOLFFU10	M10	1,5	160	80	10	14	24	44	58	36	30	10	137
AGOLFFU12	M12	1,75	250	125	13	16	30	56	72	44	34	17	252
AGOLFFU14	M14	2	250	125	13	16	30	56	72	44	34	27	250
AGOLFFU16	M16	2	400	200	16	20	36	68	86	52	40	42	430
AGOLFFU20	M20	2,5	630	315	19	24	42	80	100	60	48	83	740

\* Portata di 2 golfari.  
\* WLL of 2 eye bolts.

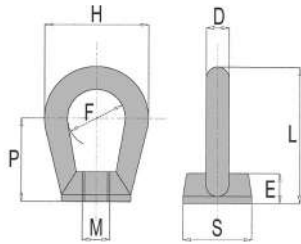



**Tipo CHWP**  
CHWP type

Set of lifting hooks available in grade 12 for container handling consisting of 4 pieces, with a maximum total capacity of 50 t.

The lifting hooks are suitable for container attachments according to ISO 1161.

The safety pin does not allow accidental release under load. Lifting must be performed with a lifting beam combined with chains, respecting the Working Load limits and inclination angles shown below.

Operating temperature: -60°C ~ 200°C.

For easy identification of the container lugs:

- The right hooks are marked RH and the lever is red painted.
- The left hooks are marked LH and the lever is blue painted.

The eye of the container hook is suitable for attachment with CWP16 connecting links, KHSWP16 or KLHGWP16 hooks.

Set di golfari di grado 12 per movimentazione container costituito da 4 pezzi, con una portata massima complessiva di 50 t.

I golfari sono idonei per attacchi di container costruiti in accordo alla norma ISO 1161.

Il perno di sicurezza non consente lo sganciamento accidentale sotto carico. Il sollevamento deve avvenire mediante un bilancino con l'ausilio di catene, rispettando le portate e gli angoli di inclinazione sotto riportati. Temperatura di impiego: -60°C ~ 200°C.

Per una facile identificazione dei golfari:

- I golfari destri sono marcati RH e la leva è verniciata di colore rosso.
- I golfari sinistri sono marcati LH e la leva è verniciata di colore blu.

L'occhio del golfare è idoneo per collegamento mediante maglie di giunzione CWP16, ganci KHSWP16 o KLHGWP16.

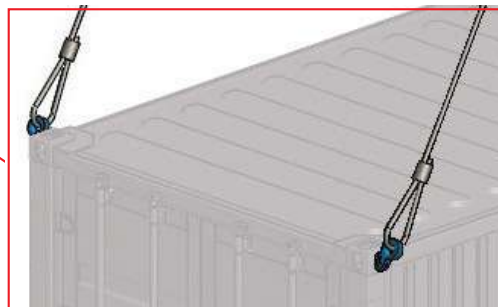
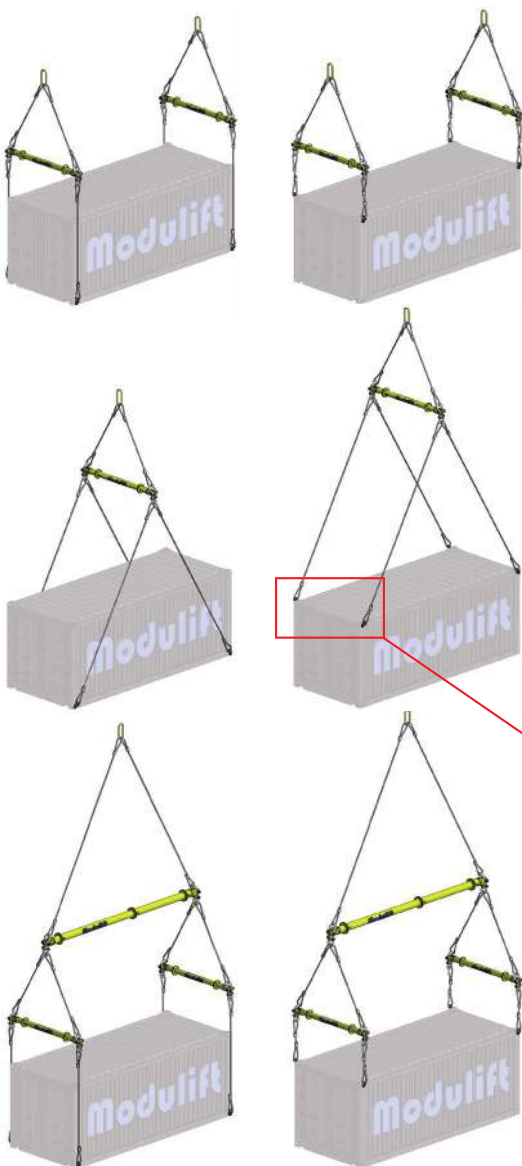

I golfari CHWP possono essere utilizzati in tutte le configurazioni sopra indicate.  
The CHWP eyebolts can be used in all the configurations indicated above.



# Golfari Eye Bolts

# GOLFARI PER SOLLEVAMENTO CONTAINER

## CONTAINER LIFTING HOOKS

Tipo Type	Diagram 1: 0° and 36°	Diagram 2: 0°, 36°, 36°, 50°, 60°, 50°, 50°	Diagram 3: 60°, 60°, 60°
	<b>Portata di 4 golfari con carico verticale</b> Load capacity in set (4 pcs.) with vertical load	<b>Portata di 4 golfari con angolo di max 36° rispetto alla verticale</b> Load capacity in set (4 pcs.) at max. 36 degree	<b>Portata di 4 golfari con angolo di max 50° rispetto alla verticale</b> Load capacity in set (4 pcs.) at max. 50 degree
	<b>Kg</b>	<b>Kg</b>	<b>Kg</b>
CHWP 16	50.000	40.000	32.000

- Le portate indicate sono riferite a carichi simmetrici, con carico distribuito su tutti i bracci dell'imbragatura.
- Fattore di sicurezza 4.
- The specified load capacities apply to symmetrical load and 4 load-bearing leg.
- Safety factor 4.

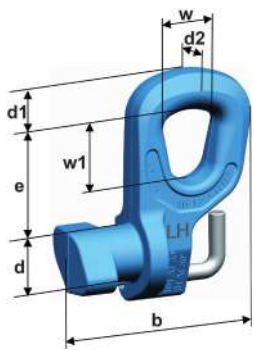

Tipo Type	Dimensioni Dimensions							Peso Weight
	b mm	d mm	d1 mm	d2 mm	e mm	w mm	w1 mm	Kg/set
CHWP 16	166	49	35	35	95	48	61	18,80

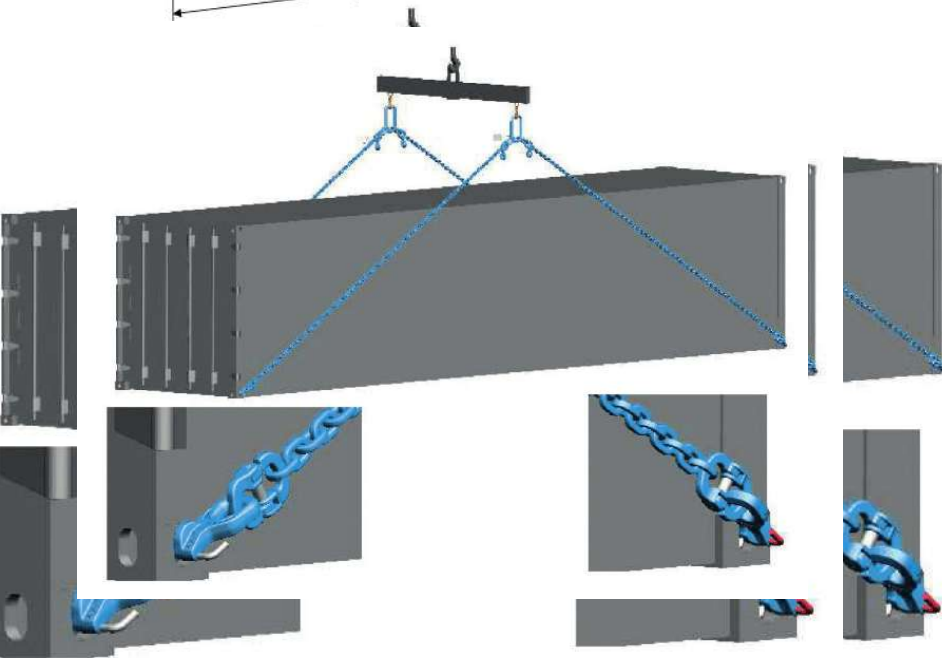

Golfare sinistro "LH"  
Container hook left hand "LH"

Golfare destro "RH"  
Container hook right hand "RH"

GOLFARI - PUNTI DI SOLLEVAMENTO  
EYE BOLTS - LIFTING POINTS





## Punti di ancoraggio

Attachment points

## PUNTI DI SOLLEVAMENTO DA IMBULLONARE TIPO TAPGC gr. 8

LIFTING POINTS  
TAPGC gr. 8 TYPE

### CARATTERISTICHE SPECIFICATION

- Ring can be oriented to 120°;
- Grade 8 version;
- Safety factor 4;
- Tested for 20.000 stress cycles with 50% overload, according to EN 1677;
- According to the Machinery Directive 2006/42/EC;
- Operating temperature: -20°C ÷ 100°C.
- Epoxy painted.

The TAPGC attachment points must be placed on adequate size surfaces, without defects, to ensure the movement of the load without deformation. We recommend the following minimum lengths of thread depending on the type of material:

Steel: 1 x thread diameter;  
Cast Iron: 1,25 x thread diameter;  
Aluminium Alloys: 2 x thread diameter;  
Light metals with low resistance: 2,5 x thread diameter.

In the case of blind threaded holes, the total length of the thread must be at least 1,1 times the length of the screwed thread.

The thread of the mounting hole should be perpendicular to the base of the eyebolt.

The attachment points must be screwed manually, through the use of a torque wrench, up to fully adhere to the surface of the load and observing the tightening torques indicated in the instructions for use.

- Anello orientabile a 120°;
- Versione grado 8;
- Coefficiente di sicurezza 4;
- Dimensionati per 20.000 cicli di lavoro con 50% di sovraccarico, in accordo a EN 1677;
- Conformi alla Direttiva Macchine 2006/42/CE;
- Temperatura di impiego: -20°C ÷ 100°C.
- Verniciatura epossidica.

I punti di ancoraggio TAPGC devono essere posizionati su superfici di dimensioni adeguate, prive di difetti, per garantire la movimentazione del carico senza deformazioni.

Raccomandiamo le seguenti lunghezze minime di filettatura in funzione del tipo di materiale:

Acciaio: 1 x diametro filetto;  
Ghisa: 1,25 x diametro filetto;  
Alluminio: 2 x diametro filetto;  
Metalli leggeri a bassa resistenza: 2,5 x diametro filetto.

In caso di fori filettati ciechi, la lunghezza totale del filetto deve essere almeno 1,1 volte la lunghezza del filetto avvitato.

La filettatura del foro di fissaggio deve essere perpendicolare alla base del golfare.

I punti di ancoraggio devono essere avvitati manualmente, mediante l'utilizzo di una chiave dinamometrica, fino ad aderire completamente alla superficie del carico da sollevare e rispettando le coppie di serraggio indicate nelle istruzioni d'uso.

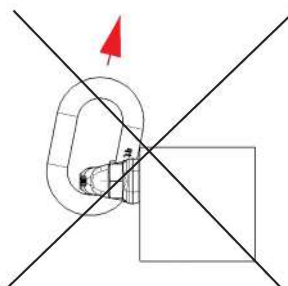
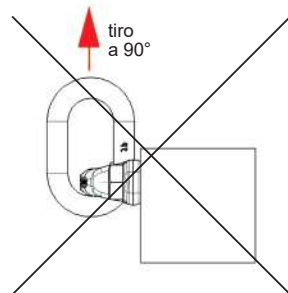
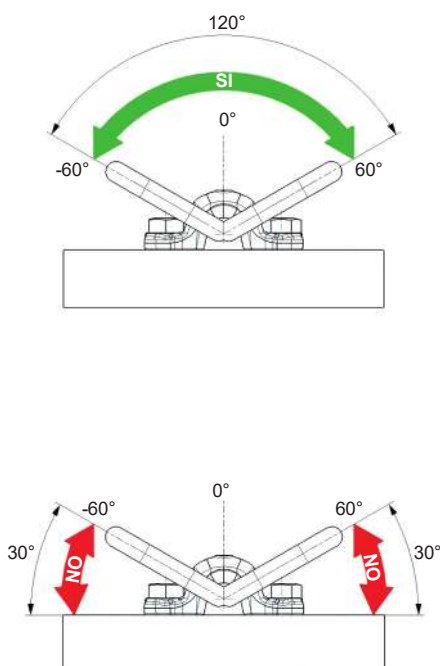



## Punti di ancoraggio

Attachment points

## PUNTI DI SOLLEVAMENTO DA IMBULLONARE TIPO TAPGC gr. 8

LIFTING POINTS  
TAPGC gr. 8 TYPE

Tipo di attacco Kind of attachment											
Numero di golfari Number of pieces		1	1	2	2	2	2	2	3 o 4	3 o 4	3 o 4
Angolo Angle		0°	90°	0°	90°	0°-45°	45°-60°	Asimmetrico Unsymmetrical	0°-45°	45°-60°	Asimmetrico Unsymmetrical
Tipo Type	Misura Size	Portata WLL t	Portata WLL t	Portata WLL t	Portata WLL t	Portata WLL t	Portata WLL t	Portata WLL t	Portata WLL t	Portata WLL t	Portata WLL t
TAPGC 3	M20	4,75	NO	9,3	NO	4,25	3,15	3,15	6,3	4,75	4,75
TAPGC 5	M24	8	NO	16	NO	7,1	5,3	5,3	11,2	8	8
TAPGC 8	M27	12	NO	24	NO	11,2	8	8	16	12	12

- I punti di sollevamento sono contrassegnati con la capacità di carico ammissibile per la modalità di applicazione più sfavorevole, consentendo una maggiore capacità di carico in caso di carichi verticali.
- The lifting points are marked with the admissible load capacity for the most unfavourable application mode, allowing for an increased load capacity in case of vertical loads.

Tipo Type	Misura Size	Dimensioni Dimensions									Coppia serraggio Tightening torque Max Nm	Peso Weight Kg
		MxL	A mm	B mm	C mm	ØD mm	E mm	F mm	G mm	N mm		
TAPGC 3	M20 x 33	90	130	50	21,5	12	34	53	56	30	210	1,5
TAPGC 5	M24 x 40	110	160	60	25,5	15	42	63	67	36	290	2,6
TAPGC 8	M27 x 45	130	190	70	28,5	20	55	68	80	41	550	4,6

- I bulloni sono compresi nella fornitura. In caso di sostituzione, utilizzare esclusivamente bulloni di classe 10.9.
- Bolts are included in the supply. In case of replacing, only 10.9 class bolts must be used.

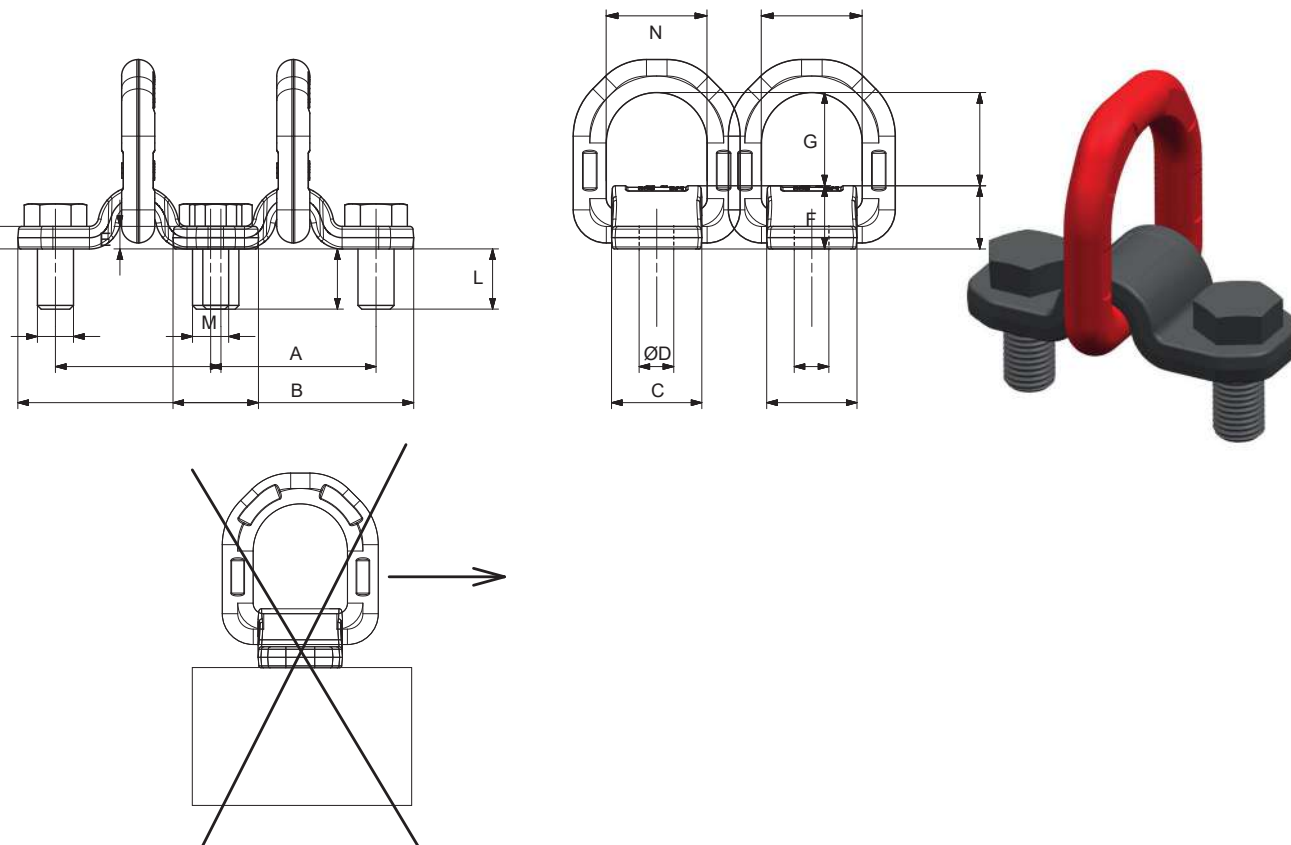



## Punti di sollevamento

Lifting points

## PUNTI DI SOLLEVAMENTO DA IMBULLONARE TIPO TPBX gr. 10

LIFTING POINTS  
TPBX gr. 10 TYPE

### CARATTERISTICHE SPECIFICATION

- Working load from 4 to 30 t;
- Ring can be oriented to 120°;
- Grade 10 version;
- Safety factor 4 in all loading directions;
- Tested for 20.000 stress cycles at full load, according to EN 1677;
- Screw, bracket and ring tested at 100% magnaflux;
- According to the Machine Directive 2006/42/EC;
- Epoxy painted;

The TPBX attachment points must be placed on adequate size surfaces, without defects, to ensure the movement of the load without deformation. We recommend the following minimum lengths of thread depending on the type of material:

Steel: 1 x thread diameter;  
Cast Iron: 1,25 x thread diameter;  
Aluminium Alloys: 2 x thread diameter;  
Light metals with low resistance: 2,5 x thread diameter.

In the case of blind threaded holes, the total length of the thread must be at least 1,1 times the length of the screwed thread.

The thread of the mounting hole should be perpendicular to the base of the eyebolt.

The attachment points must be screwed manually, through the use of a torque wrench, up to fully adhere to the surface of the load and observing the tightening torques indicated in the instructions for use.

- Portate da 4 a 30 ton;
- Anello orientabile a 120°;
- Versione grado 10;
- Coefficiente di sicurezza 4 in tutte le direzioni di carico;
- Dimensionati per 20.000 cicli di lavoro a pieno carico, in accordo a EN 1677;
- Vite, staffa e anello testati 100% magnaflux;
- Conformi alla Direttiva Macchine 2006/42/CE;
- Verniciatura epossidica;

I punti di ancoraggio TPBX devono essere posizionati su superfici di dimensioni adeguate, prive di difetti, per garantire la movimentazione del carico senza deformazioni.

Raccomandiamo le seguenti lunghezze minime di filettatura in funzione del tipo di materiale:

Acciaio: 1 x diametro filetto;  
Ghisa: 1,25 x diametro filetto;  
Alluminio: 2 x diametro filetto;  
Metalli leggeri a bassa resistenza: 2,5 x diametro filetto.

In caso di fori filettati ciechi, la lunghezza totale del filetto deve essere almeno 1,1 volte la lunghezza del filetto avvitato.

La filettatura del foro di fissaggio deve essere perpendicolare alla base del golfare.

I punti di ancoraggio devono essere avvitati manualmente, mediante l'utilizzo di una chiave dinamometrica, fino ad aderire completamente alla superficie del carico da sollevare e rispettando le coppie di serraggio indicate nelle istruzioni d'uso.

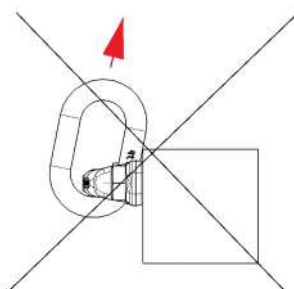
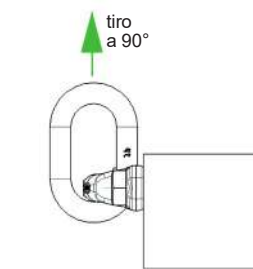
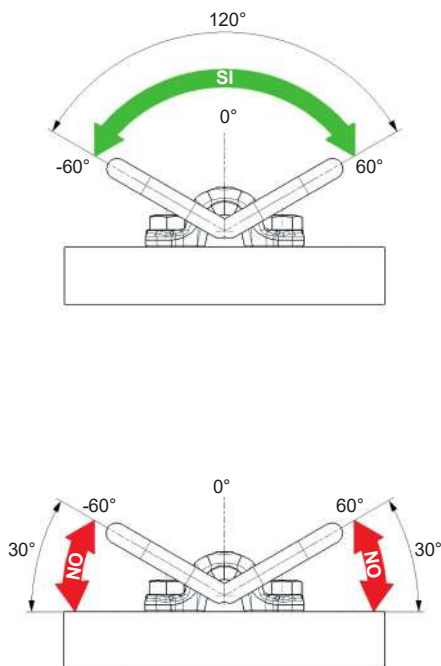



## Punti di sollevamento

Lifting points

## PUNTI DI SOLLEVAMENTO DA IMBULLONARE TIPO TPBX gr. 10

LIFTING POINTS  
TPBX gr. 10 TYPE

Tipo di attacco Kind of attachment											
Numero di golfari Number of pieces		1	1	2	2	2	2	2	3 o 4	3 o 4	3 o 4
Angolo Angle		0°	90°	0°	90°	0°-45°	45°-60°	Asimmetrico Unsymmetrical	0°-45°	45°-60°	Asimmetrico Unsymmetrical
Tipo Type	Misura Size	Portata WLL t	Portata WLL t	Portata WLL t	Portata WLL t	Portata WLL t	Portata WLL t	Portata WLL t	Portata WLL t	Portata WLL t	Portata WLL t
TPBX 4	M 20	4	4	8	8	5,6	4	4	8,4	6	4
TPBX 7	M 24	6,7	6,7	13,4	13,4	9,5	6,7	6,7	14	10	6,7
TPBX 10	M 30	10	10	20	20	14	10	10	21	15	10
TPBX 16	M 36	16	16	32	32	22,4	16	16	33,6	24	16
TPBX 20	M 42	20	20	40	40	28	20	20	42	30	20
TPBX 25	M 45	25	25	50	50	35	25	25	52,5	37,5	25
TPBX 30	M 48	30	30	60	60	42	30	30	63	45	30

Tipo Type	Misura Size	Dimensioni Dimensions									Coppia serraggio Tightening torque		Peso Weight
		M x L	A mm	B mm	C mm	ød mm	øD mm	E mm	F mm	G mm			
TPBX 4	M 20 x 35	100	138	39	18	21,5	15	52	61	40	250	30	1,2
TPBX 7	M 24 x 41	120	165,5	48	22	25,5	19	63	87	50	400	36	2,5
TPBX 10	M 30 x 45	160	216	62	26	31,5	25	78	106	65	500	46	7,1
TPBX 16	M 36 x 61	177,5	250	69	32	37	29	90	112	70	800	27*	7,5
TPBX 20	M 42 x 67	200	290	90	40	43,5	43	116	140	100	1300	32*	9,30
TPBX 25	M 45 x 67	200	290	90	40	48	43	116	140	100	1630	36*	10,20
TPBX 30	M 48 x 77	200	290	90	40	51	43	116	140	100	1980	36*	10,20

- I bulloni di classe 10.9 sono compresi nella fornitura.
- In caso di sostituzione utilizzare esclusivamente bulloni e dadi con filettatura metrica, di classe 10.9.
- Class 10.9 bolts are included in the supply.
- In case of replacing use only bolts and nuts with metric thread, class 10.9 minimum.

\* Cava esagonale  
\* Hexagonal hole

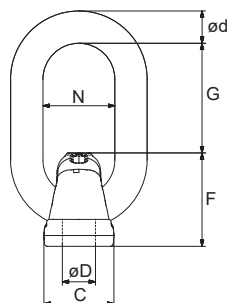
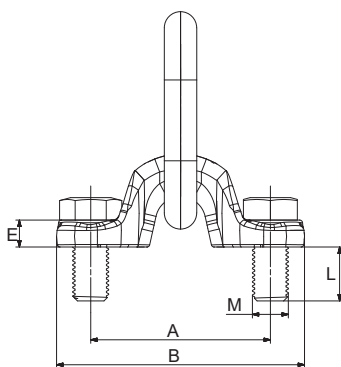



# Punti di sollevamento

Lifting points

# PUNTI DI SOLLEVAMENTO DA SALDARE TIPO TAPS gr. 8

WELDABLE LIFTING POINTS  
TAPS gr. 8 TYPE

## CARATTERISTICHE SPECIFICATION

Taps is an attachment point fast and easy to weld on. The model with spring holds the ring into the desired position.

- Working load from 1 ton to 15 t;
- Ring can be oriented to 180°;
- Safety factor 4 in all loading directions;
- According to Machine Directive 2006/42/EC.

The TAPS attachment points must be placed on adequate size surfaces, without defects as paint residues, oxide or lubricants. The backing plate of the attachment point should be welded on material S 355 JR according to EN 12005.

### Permissible usage

Load capacity according to the table of WLL in the mentioned directions of pull - see fig 1 and 2.

### Non permissible usage

Make sure when choosing the assembly that improper load cannot arise eg if:

- The direction of pull is obstructed
- Direction of pull is not in the foreseen area - fig 3
- Loading ring rests against edges and load.

Taps è un punto di ancoraggio facile e veloce da saldare. Il modello con molla trattiene l'anello nella posizione desiderata.

- Portate da 1 ton a 15 ton;
- Campanella orientabile a 180°;
- Coefficiente di sicurezza 4 in tutte le direzioni di carico;
- Conformi alla Direttiva Macchine 2006/42/CE.

I punti di ancoraggio TAPS devono essere posizionati su superfici di dimensioni adeguate, prive di difetti superficiali e di residui di vernice, ossido o lubrificanti. La piastra di supporto del punto di ancoraggio deve essere saldata su materiale S 355 JR conforme alla norma EN 12005.

### Utilizzo consentito

Portata secondo la tabella a fianco, in accordo all'orientamento della forza - fig 1 e 2.

### Utilizzo errato

Assicurarsi che non possano sorgere carichi impropri, ad esempio:

- La direzione di tiro è ostruita
- La forza viene applicata al golfare in modo sbagliato - fig 3
- L'anello del golfare forza contro il carico o altri oggetti presenti.

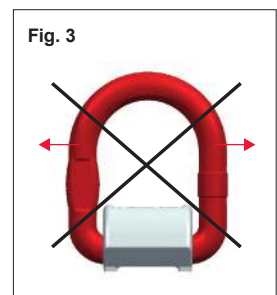
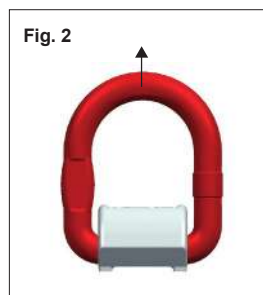
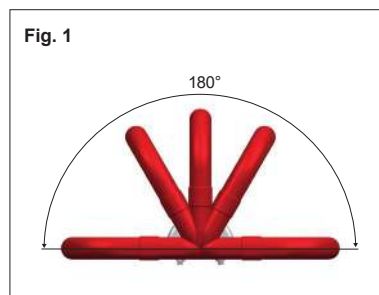

Tipo di attacco Kind of attachment											
Numero di golfari Number of pieces		1	1	2	2	2	2	2	3 o 4	3 o 4	3 o 4
Angolo Angle		0°	90°	0°	90°	0°-45°	45°-60°	Asimmetrico Unsymmetrical	0°-45°	45°-60°	Asimmetrico Unsymmetrical
Tipo senza molla No spring type	Tipo con molla Spring type	Portata WLL t	Portata WLL t	Portata WLL t	Portata WLL t	Portata WLL t	Portata WLL t	Portata WLL t	Portata WLL t	Portata WLL t	Portata WLL t
TAPS 1	TAPS 1M	1,12	1,12	2,24	2,24	1,5	1,12	1,12	2,3	1,6	1,12
TAPS 2	TAPS 2M	2	2	4	4	2,8	2	2	4,2	3	2
TAPS 3	TAPS 3M	3,15	3,15	6,3	6,3	4,4	3,15	3,15	6,6	4,7	3,15
TAPS 5	TAPS 5M	5,3	5,3	10,6	10,6	7,4	5,3	5,3	11,2	7,9	5,3
TAPS 8	TAPS 8M	8	8	16	16	11,2	8	8	16,9	12	8
TAPS 15	TAPS 15M	15	15	30	30	21	15	15	31,8	22,5	15

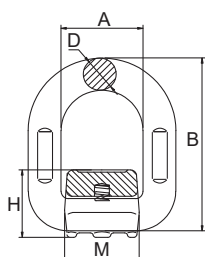

Tipo senza molla No spring type		Tipo con molla Spring type		Dimensioni Dimensions					Peso Weight
		A mm	B mm	D Ø mm	H mm	M mm			Kg
TAPS 1	TAPS 1M	41	78,5	13	33,5	37			0,39
TAPS 2	TAPS 2M	42	88	14	35,5	40			0,39
TAPS 3	TAPS 3M	45	94	17	39	42,5			0,70
TAPS 5	TAPS 5M	55	118	22	49	61			1,50
TAPS 8	TAPS 8M	70	141	26,5	54	70,5			2,61
TAPS 15	TAPS 15M	97	188	34	72	90			5,80



## Punti di sollevamento

Lifting points

## PUNTI DI SOLLEVAMENTO DA SALDARE PER SPIGOLI TIPO TAPSK gr. 8

WELDABLE LIFTING POINTS  
EDGE FASTENING  
TAPSK gr. 8 TYPE

### CARATTERISTICHE SPECIFICATION

Tapsk is an attachment point to weld on for edge fastening.

- Working load from 3,15 ton to 8 t;
- Ring can be oriented to 270°;
- Safety factor 4;
- According to Machine Directive 2006/42/EC.

The TAPSK attachment points must be placed on adequate size surfaces, without paint residues, oxide or lubricants.

The backing plate of the attachment point should be welded on material S 355 JR according to EN 12005.

Tapsk è un punto di ancoraggio da saldare su spigoli.

- Portate da 3,15 ton a 8 ton;
- Campanella orientabile a 270°;
- Coefficiente di sicurezza 4;
- Conforme alla Direttiva Macchine 2006/42/CE.

I punti di ancoraggio Tapsk devono essere posizionati su superfici di dimensioni adeguate, prive di difetti superficiali e di residui di vernice, ossido o lubrificanti.

La piastra di supporto del punto di ancoraggio deve essere saldata su materiale S 355 JR conforme alla norma EN 12005.



Tipo di attacco Kind of attachment								
Numero di golfari Number of pieces	1	2	2	2	2	3 o 4	3 o 4	3 o 4
Angolo Angle	0°	0°	0°-45°	45°-60°	Asimmetrico Unsymmetrical	0°-45°	45°-60°	Asimmetrico Unsymmetrical
Tipo Type	Portata WLL t	Portata WLL t	Portata WLL t	Portata WLL t	Portata WLL t	Portata WLL t	Portata WLL t	Portata WLL t
TAPSK 3	3,15	6,3	4,25	3,15	3,15	6,3	4,75	3,15
TAPSK 5	5,3	10,6	7,1	5,3	5,3	11,2	7,5	5,3
TAPSK 8	8	16	11,2	8	8	16	12	8

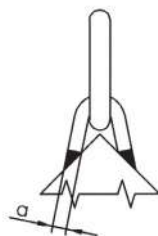
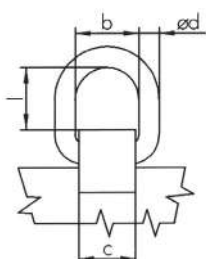

Tipo Type	Dimensioni Dimensions					Peso Weight
	a mm	b mm	c mm	d mm	l mm	Kg
TAPSK 3	12	56	50	18	53	1
TAPSK 5	15	67	60	22	63	1,85
TAPSK 8	20	80	70	26	68	3,1



**CARATTERISTICHE  
SPECIFICATION**

Attachment point to be welded for load lifting.

- Working load limits from 1,5 ton to 19 ton.
- For asymmetric loads WLL has to be reduced as shown in the reference table.
- Safety factor 4 in all pulling directions.
- PLEW can also be loaded sideways as shown below.
- Spring holds the ring in any position.
- Marking at 45° and 60° simplify the estimations of the angle of inclination of chain sling and therefore the permitted directions of pulling.
- Traceability code and serial number to make easier the maintenance.
- Do not use to lift people.

Staffa da saldare per il sollevamento dei carichi.

- Portate da 1,5 ton a 19 ton.
- In caso di carico asimmetrico considerare una riduzione di portata come indicato nella tabella di riferimento.
- Coefficiente di sicurezza 4 in tutte le direzioni di carico.
- Il golfare PLEW può essere caricato anche lateralmente come indicato sotto.
- Molla per sostenere il golfare in tutte le posizioni.
- Sulla staffa sono riportate marcature a 45° e 60° per permettere il corretto angolo di tiro.
- Codice di tracciabilità e numero di serie per facilitare la manutenzione.
- Non utilizzare per il sollevamento delle persone.



Tipo di attacco Kind of attachment										
Numero di golfari Number of pieces	1	1	2	2	2	2	2	3 o 4	3 o 4	3 o 4
Angolo Angle	0°	90°	0°	90°	0°-45°	45°-60°	Asimmetrico Unsymmetrical	0°-45°	45°-60°	Asimmetrico Unsymmetrical
Tipo Type	Portata WLL t	Portata WLL t	Portata WLL t	Portata WLL t	Portata WLL t	Portata WLL t	Portata WLL t	Portata WLL t	Portata WLL t	Portata WLL t
PLEW 1,5	2,5	1,5	5	3	2,1	1,5	1,5	3,1	2,2	1,5
PLEW 2,5	4	2,5	8	5	3,5	2,5	2,5	5,3	3,7	2,5
PLEW 4	6	4	12	8	5,6	4	4	8,4	6	4
PLEW 6,7	10	6,7	20	13,4	9,4	6,7	6,7	14,2	10	6,7
PLEW 10	15	10	30	20	14,1	10	10	21,2	15	10
PLEW 19	25	19	50	38	26,8	19	19	40,3	28,5	19

• I punti di sollevamento sono contrassegnati con la capacità di carico ammissibile per la modalità di applicazione più sfavorevole, consentendo una maggiore capacità di carico in caso di carichi verticali.

• The lifting points are marked with the admissible load capacity for the most unfavourable application mode, allowing for an increased load capacity in case of vertical loads.

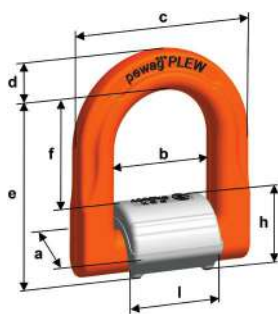

Tipo Type	Dimensioni Dimensions								Peso Weight Kg
	a mm	b mm	c mm	d mm	e mm	f mm	h mm	i mm	
PLEW 1,5	32	38	65	14	65	40	25	25	0,32
PLEW 2,5	37	44	75	16	76	47	28	31	0,5
PLEW 4	43	48	84	18	83	51	32	45	0,75
PLEW 6,7	56	60	107	24	108	64	44	56	1,7
PLEW 10	69	66	126	27	123	69	54	61	2,8
PLEW 19*	92	95	171	38	168	100	68	89	6,5

\* La molla facilita solo il processo di saldatura. Non mantiene la campanella in tutte le posizioni.  
\* The spring only assists the weld-on process. It does not hold the ring in each position.

**Utilizzo consentito**

Portata secondo la tabella, in accordo all'orientamento della forza - fig 1 e 2.

**Permissible usage**

Load capacity according to the tab

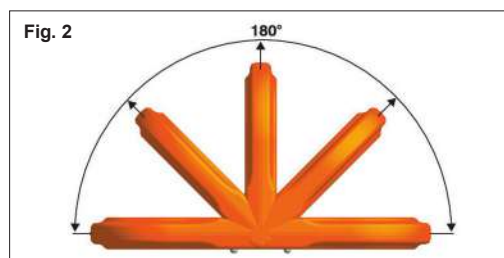
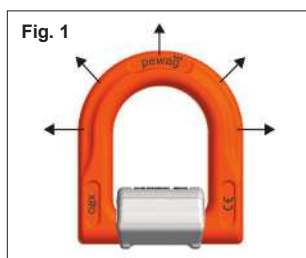

**Utilizzo errato**

Assicurarsi che non possano sorgere carichi impropri, ad esempio:

nd 2.

- La direzione di tiro è ostruita.
- La forza viene applicata al golfare in modo sbagliato.
- L'anello del golfare forza contro il carico o altri oggetti presenti.

**Non permissible usage**

Make sure when choosing the assembly that improper load cannot arise eg if:

- The direction of pull is obstructed.
- Direction of pull is not in the foreseen area.
- Loading ring rests against edges or load.



# Punti di sollevamento

Lifting points

# PUNTI DI SOLLEVAMENTO DA SALDARE TIPO TPS gr. 10

WELDABLE LIFTING POINTS  
TPS gr. 10 TYPE

## CARATTERISTICHE SPECIFICATION

Lifting ring weld-on with 2 points for a better distribution of the forces.

- Working load from 4 ton to 30 t;
- The lifting link can be used safely up to max 20.000 lifts at full load;
- Safety coefficient 4;
- 100% Magnaflux tested lifting links;
- Made in high resistant steel;
- Epoxy painted;
- Tested at 20.000 stress cycles;

Staffa da saldare con 2 punti di fissaggio per una migliore ripartizione delle forze.

- Portate da 4 ton a 30 ton;
- La staffa di ancoraggio può essere utilizzata in totale sicurezza fino ad un max di 20.000 sollevamenti a pieno carico;
- Coefficiente di sicurezza 4;
- Anello controllato Magnaflux 100%;
- Realizzato in acciaio ad alta resistenza;
- Verniciatura epossidica;
- Testato 20.000 cicli a fatica;

Tipo di attacco Kind of attachment										
Numero di golfari Number of pieces	1	1	2	2	2	2	2	3 o 4	3 o 4	3 o 4
Angolo Angle	0°	90°	0°	90°	0°-45°	45°-60°	Asimmetrico Unsymmetrical	0°-45°	45°-60°	Asimmetrico Unsymmetrical
Tipo Type	Portata WLL t	Portata WLL t	Portata WLL t	Portata WLL t	Portata WLL t	Portata WLL t	Portata WLL t	Portata WLL t	Portata WLL t	Portata WLL t
TPS 4	4	4	8	8	5,6	4	4	8,4	6	4
TPS 6	6,7	6,7	13,4	13,4	9,3	6,7	6,7	14,1	10,1	6,7
TPS 10	10	10	20	20	14	10	10	21	15	10
TPS 16	16	16	32	32	22,4	16	16	33,6	24	16
TPS 30	30	30	60	60	42	30	30	63	45	30



Tipo Type	Dimensioni Dimensions								Spessore saldatura Welding thickness	Peso Weight
	A mm	B mm	C Ø mm	D mm	E mm	F mm	G mm	H mm	HV+Δa	Kg
TPS 4	14	65	48	29	134	13,5	60	79	HV 4+3	0,73
TPS 6	20	83	60	39	169	20	88	103	HV 5,5+3	1,8
TPS 10	22	96	65	48	196	23	98	118	HV 6+4	3
TPS 16	31	126	90	55	264	28	127	157	HV 8,5+4	5,75
TPS 30	42	175	130	79	371	39	157	217	HV 15+4	16

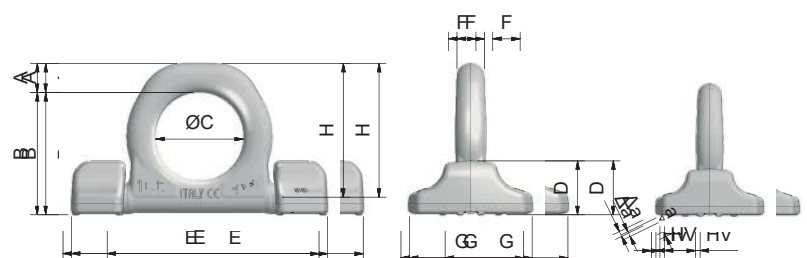
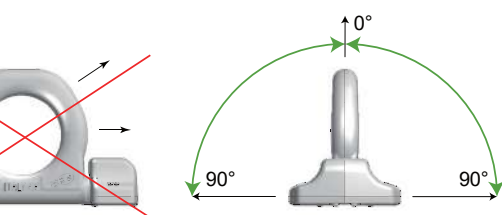





## Punti di sollevamento

Lifting points

## GOLFARI GIREVOLI DA SALDARE TIPO SP gr. 10

SWIVEL WELDABLE LIFTING POINTS  
SP TYPE Gr. 10

### CARATTERISTICHE SPECIFICATION

- 360° rotatable lifting point
- Admissible swivel range of the master link 180°
- **Ball bearing system for the orientation of the lifted load**
- **Not suitable for continuous rotations under load**
- Grade 10 version
- 100% crack detection tested
- Safety factor 4 in all load directions
- Tested for 20.000 stress cycles according to EN 1677
- According to Machine Directive 2006/42/EC

The SP swivel lifting points must be placed on adequate size surfaces, without defects as paint residues, oxide or lubricants. The backing plate of the lifting point should be welded on material S355JR according to EN 12005.

- Golfare girevole a 360° da saldare
- Anello di aggancio orientabile a 180°
- **Sistema a sfere per l'orientamento del carico sollevato**
- **Non idoneo per rotazione continue sottocarico**
- Versione grado 10
- Testati 100% Magnaflux
- Coefficiente di sicurezza 4 in tutte le direzioni di carico
- Dimensionati per 20.000 cicli di lavoro in accordo a EN 1677
- Conformi alla Direttiva Macchine 2006/42/CE



I golfari girevoli SP devono essere posizionati su sup di dimensioni adeguate, prive di difetti superficiali e di residui di vernice, ossido o lubrificanti. La piastra di supporto del golfare girevole deve essere saldata su materiale S355JR conforme alla norma EN 12005.

Tipo di attacco Kind of attachment										
Numero di golfari Number of pieces	1	1	2	2	2	2	2	3 o 4	3 o 4	3 o 4
Angolo Angle	0°	90°	0°	90°	0°-45°	45°-60°	Asimmetrico Unsymmetrical	0°-45°	45°-60°	Asimmetrico Unsymmetrical
Tipo Type	Portata WLL t	Portata WLL t	Portata WLL t	Portata WLL t	Portata WLL t	Portata WLL t	Portata WLL t	Portata WLL t	Portata WLL t	Portata WLL t
SP 2,5	5	2,5	10	5	3,55	2,5	2,5	5,3	3,75	2,5
SP 4	8	4	16	8	5,6	4	4	8,5	6	4
SP 6,7	12	6,7	24	13,4	9,5	6,7	6,7	14	10	6,7
SP 10	15	10	30	20	14	10	10	21,2	15	10
SP 17	25	17	50	34	23,5	17	17	35	25	17

• I punti di sollevamento sono contrassegnati con la capacità di carico ammissibile per la modalità di applicazione più sfavorevole, consentendo una maggiore capacità di carico in caso di carichi verticali.

• The lifting points are marked with the admissible load capacity for the most unfavourable application mode, allowing for an increased load capacity in case of vertical loads.

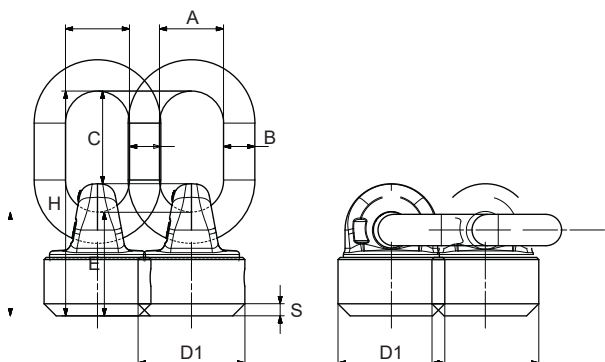

Tipo Type	Dimensioni Dimensions							S x 45° mm	Peso Weight Kg
	A mm	B mm	C mm	D1 mm	E mm	H mm			
SP 2,5	34	16	58	52	61	131	5,5	1,05	
SP 4	40	18	72	58	67	152	7	1,44	
SP 6,7	45	22	65	75	73	158	8,5	2,7	
SP 10	50	23	92	85	86	201	10	4	
SP 17	70	32	120	110	105	255	12	8,5	



## Ganci da saldare

Weld-on hooks

## GANCI DA SALDARE

### TIPO ASH

WELD-ON HOOKS  
ASH TYPE

### CARATTERISTICHE

#### SPECIFICATION

ASH is a weld on hook mainly used primarily as an attaching point for lifting beams.

- Working load from 1 ton to 10 ton;
- Safety factor 4;

Follow the instructions for welding operation.  
Never introduce to the hook more than one sling.

ASH è un modello di ganci da saldare utilizzati principalmente come punto di aggancio su bilancini.

- Portate da 1 t a 10 t;
- Coefficiente di sicurezza 4.

Rispettare le istruzioni per la saldatura.  
Non introdurre nel gancio più di una braca alla volta.



Tipo Type	Portata WLL  t	Dimensioni Dimensions						Peso Weight  Kg
		B mm	C mm	Ø D1 mm	H mm	L mm	L1 mm	
ASH 1	1	25	62	23,5	78	58	93,4	0,48
ASH 2	2	34	67	30	92	114	81	0,85
ASH 3	3	36	73,5	33,2	106	129	116	1,12
ASH 5	5	43,5	94	39	133	171	159	2,50
ASH 8	8	51	94	35	136,5	177	159	3,20
ASH 10	10	53	134,5	50,5	169,5	223	194	5,20

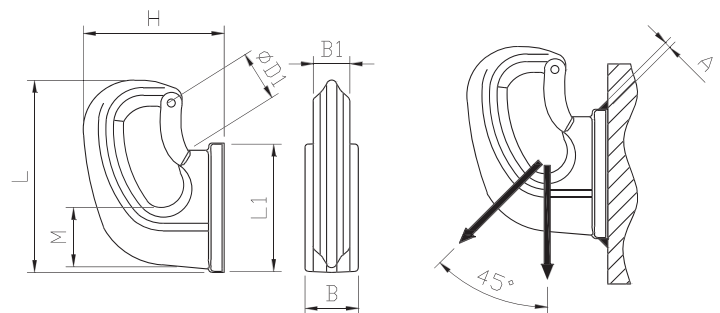
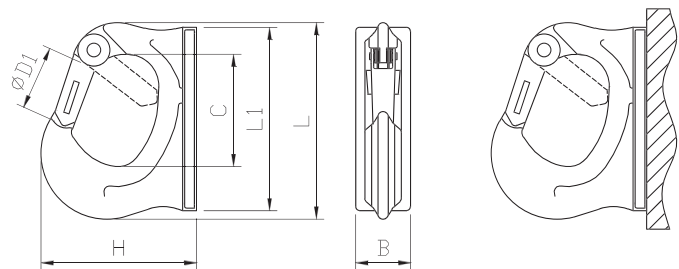

### SICUREZZE RICAMBIO

#### SAFETY CATCH KIT

Codice Code	Per gancio tipo For hook type
ASICASH01	ASH 1
ASICASH02	ASH 2
ASICASH03	ASH 3
ASICASH05	ASH 5
ASICASH08	ASH 8
ASICASH10	ASH 10
ASICASH15	ASH 15



## Ganci da saldare

Weld-on hooks

## GANCI DA SALDARE

### TIPO C - TIPO U

WELD-ON HOOKS  
C TYPE - U TYPE

### TIPO C

#### C TYPE

C hook has been specifically designed for application on buckets or earth-moving machines. Sized for 20.000 operating cycles at full load.

- Standard applied: EN 474-1;
- Safety factor 4.

Follow the instructions for welding operation. Never introduce to the hook more than one sling and the maximum inclination angle should be 45°.

Il gancio C è stato disegnato in modo specifico per applicazione sulle benne degli escavatori o macchine movimento terra.

La vita del gancio è prevista per 20.000 cicli operativi a pieno carico.

- Norma applicata: EN 474-1;
- Coefficiente di sicurezza 4.

Rispettate le istruzioni per la saldatura.

Non introdurre nel gancio più di una braca e l'angolo massimo rispetto alla verticale deve essere di 45°.



Tipo Type	Portata WLL	t	Dimensioni Dimensions								Peso Weight
			A mm	B mm	B1 mm	Ø D1 mm	H mm	L mm	L1 mm	M mm	
C1	1	4	4	30	25	21	77	105	69	29	0,72
C2	2	4	4	35	29	25	92	132	85	40	1,2
C3	3	6	6	35	29	25	100	134	85	40	1,37
C4	4	6	6	42	34	37	128	180	113	50	2,86
C5	5	6	6	44	38	39	133	187	113	55	3,2
C6	6	8	8	50	38	40	141	200	123	60	3,64
C8	8	8	8	60	44	45	170	252	153	67,5	7,2
C10	10	8	8	65	44	49	170	262	160	68	7,42
C18	18	10	10	80	54	49	186	290	178	75	10,93

#### SICUREZZE RICAMBIO - SAFETY CATCH KIT



Codice Code	Per gancio tipo For hook type
ASICC01	C1
ASICC02	C2 - C3
ASICC04	C4 - C5 - C6
ASICC08	C8 - C10 - C18

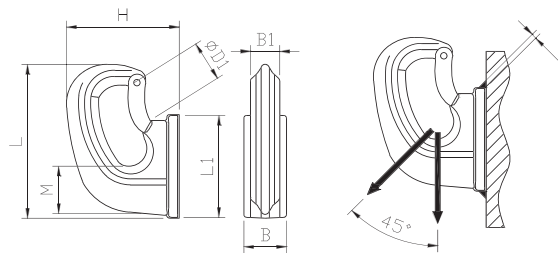

- Non introdurre nel gancio più di una braca e l'angolo massimo rispetto alla verticale deve essere di 45°.
- Never introduce to the hook more than one sling and the maximum inclination angle should be 45°.

### TIPO U

#### U TYPE

Weld-on hook for different application. Sized for 20.000 cycles at full load.

- Standard applied : EN 474-1
- Safety factor : 4

Follow the instruction for welding operations. Never introduce to the hook more than one sling and the maximum inclination angle should be 45°.

Gancio da saldare per differenti applicazioni.

La vita del gancio è prevista per 20.000 cicli operativi a pieno carico.

- Norma tecnica applicata: EN 474-1
- Coefficiente di sicurezza: 4

Rispettare le istruzioni per la saldatura.

Non introdurre nel gancio più di una braca e l'angolo massimo rispetto alla verticale non deve superare 45°.



Tipo Type	Portata WLL	t	Dimensioni Dimensions							Peso Weight	
			A mm	B mm	B1 mm	Ø D1 mm	H mm	L mm	L1 mm		M mm
U0,5	0,5	4	4	23	20	20	63	95	87	18	0,44
U1	1	4	4	25	21	23	75	105	99	22	0,59
U2	2	4	4	30	23	27	86	123	109	29	1,03
U3	3	6	6	35	29	31	101	145	133	30	1,92
U4	4	6	6	35	30	31	107	152	142	32	2,09
U6	6	8	8	40	35,5	40	127	205	185	45	3,77
U8	8	8	8	50	40	40	139	216	205	46,5	5,33

#### SICUREZZE RICAMBIO / SAFETY CATCH KIT



Codice Code	Per gancio tipo For hook type
ASICUU1	U0,5 - U1
ASICUU2	U2
ASICUU4	U3 - U4
ASICUU8	U6 - U8

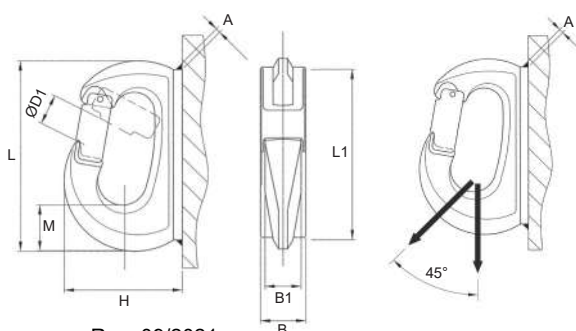

- Non introdurre nel gancio più di una braca e l'angolo massimo rispetto alla verticale deve essere di 45°.
- Never introduce to the hook more than one sling and the maximum inclination angle should be 45°.



## Staffe da saldare

Weld on brackets

## STAFFA DA SALDARE

### TIPO AR

WELD ON BRACKET  
AR TYPE

### CARATTERISTICHE

#### SPECIFICATION

- Weld on bracket for load lifting
  - WLL from 0,8t to 10t
  - Safety factor 4
  - Grade 10 version
  - Tested for 20.000 stress cycles according to EN 1677
  - According to Machine Directive 2006/42/EC
- Staffa da saldare per il sollevamento dei carichi
  - Portate da 0,8t a 10t
  - Coefficiente di sicurezza 4
  - Versione grado 10
  - Dimensionati per 20.000 cicli di lavoro in accordo a EN 1677
  - Conformi alla Direttiva Macchine 2006/42/CE



Tipo Type	Portata WLL  t	Dimensioni Dimensions							Peso Weight  Kg
		A mm	B mm	C mm	D mm	E mm	F mm	L mm	
AR08	0,8	38	50	12	32	12	22	70	0,22
AR16	1,6	42,5	58	15,5	35	13	30	100	0,52
AR32	3,2	60,5	81,5	21	50	13	41	137	1,36
AR50	5	72,5	100,5	28	60	27	51	172	2,58
AR100	10	96,5	131,5	35	80	38	70	228	6,1

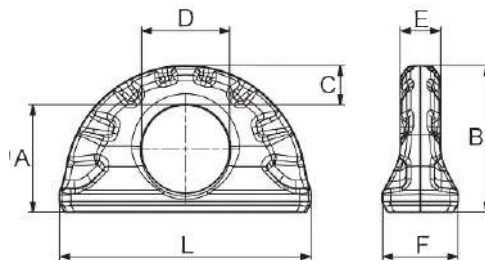



# Golfari

Eye Bolts

# GOLFARI DI ACCIAIO INOSSIDABILE

## DIN 580 - DIN 582

STAINLESS STEEL EYE BOLTS  
DIN 580 - DIN 582

Tipo di attacco Kind of attachment							Dimensioni Dimensions							Coppia serraggio Tightening torque	Peso Weight	
Numero di golfari Number of pieces		1	2	2	2	4										
Angolo Angle		0°	0°/45°	90°	0°/45°	0°/45°										
Tipo Type	Misura Size	Passo Pitch	Portata kg WLL kg					D mm	F mm	G mm	H mm	L mm	R mm	S mm	Nm	g
AGOLFMX06	M6	1	120	120	120	80	180	6	14	27	26	11	6	14	2	20
AGOLFMX08	M8	1,25	200	200	200	140	300	8	20	36	36	13	6	20	5	60
AGOLFMX10	M10	1,5	400	400	400	280	600	10	25	45	45	17	8	25	10	110
AGOLFMX12	M12	1,75	600	600	600	420	900	12	30	53	54	20,5	10	30	17	180
AGOLFMX14	M14	2	1000	1000	1000	700	1500	12	30	53	54	20,5	10	30	27	190
AGOLFMX16	M16	2	1200	1200	1200	840	1800	14	35	62	63	27	12	35	42	280
AGOLFMX20	M20	2,5	2000	2000	2000	1400	3000	16	40	71	72	30	14	40	83	440
AGOLFMX24	M24	3	2700	2700	2700	1900	4050	20	50	90	90	36	18	50	120	740
AGOLFMX30	M30	3,5	4000	4000	4000	2800	6000	24	60	109	108	45	22	65	180	1660

### DIN 580 XM

Golfare maschio  
Acciaio inossidabile AISI 316  
Temperatura di lavoro: -40°C + 200°C  
Coefficiente di sicurezza 6

Male eye bolt  
AISI 316 stainless steel  
Operating temperature: -40°C + 200°C  
Safety factor 6

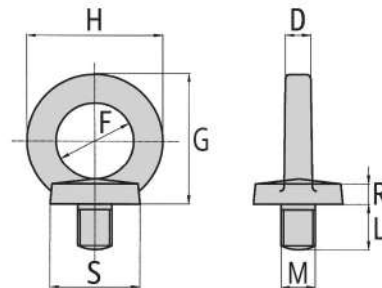

Tipo di attacco Kind of attachment							Dimensioni Dimensions							Coppia serraggio Tightening torque	Peso Weight
Numero di golfari Number of pieces		1	2	2	2	4									
Angolo Angle		0°	0°/45°	90°	0°/45°	0°/45°									
Tipo Type	Misura Size	Passo Pitch	Portata kg WLL kg					D mm	F mm	G mm	H mm	R mm	S mm	Nm	g
AGOLFFX06	M6	1	120	120	120	80	180	6	14	27	26	6	14	2	20
AGOLFFX08	M8	1,25	200	200	200	140	300	8	20	36	36	8,5	20	5	60
AGOLFFX10	M10	1,5	400	400	400	280	600	10	25	45	45	10	25	10	100
AGOLFFX12	M12	1,75	600	600	600	420	900	12	30	53	54	11	30	17	160
AGOLFFX14	M14	2	1000	1000	1000	700	1500	12	30	53	54	11	30	27	160
AGOLFFX16	M16	2	1200	1200	1200	840	1800	14	35	62	63	13	35	42	240
AGOLFFX20	M20	2,5	2000	2000	2000	1400	3000	16	40	71	72	16	40	83	380
AGOLFFX24	M24	3	2700	2700	2700	1900	4050	20	50	90	90	20	50	120	720
AGOLFFX30	M30	3,5	4000	4000	4000	2800	6000	24	60	109	108	25	65	180	1320

### DIN 582 XF

Golfare femmina  
Acciaio inossidabile AISI 316  
Temperatura di lavoro: -40°C + 200°C  
Coefficiente di sicurezza 6

Female eye nut  
AISI 316 stainless steel  
Operating temperature: -40°C + 200°C  
Safety factor 6

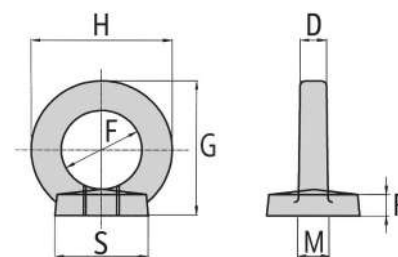



## Punti di sollevamento

Lifting points

## PUNTI DI SOLLEVAMENTO DI ACCIAIO INOSSIDABILE DA SALDARE TIPO TAPS-I

STAINLESS STEEL  
WELDABLE LIFTING POINTS TAPS-I TYPE

### CARATTERISTICHE SPECIFICATION

- Material: base and ring are made of AISI 316L, gr 5
- Working load limits from 0,75 t to 5 t
- Admissible swivel range of master link 180°
- Safety factor 4
- According to Machine Directive 2006/42/EC
- Working temperature: -40C° ÷ 200C°

TAPS-I attachment points must be placed on adequate size surfaces, without residues of paint or defects, able to withstand the load without deformations.

The welder must be qualified according to EN 287-1.

Welding must be done in accordance to EN 3581 for manual metal arc welding and to EN ISO 14343 for arc welding.

- Materiale: base ed anello AISI 316L gr 5
- Portate: da 0,75 t a 5 t
- Campanella orientabile 180°
- Coefficiente di sicurezza 4
- Conformi alla Direttiva Macchine 2006/42/CE
- Temperatura di utilizzo: -40C° ÷ 200C°

I punti di sollevamento TAPS-I devono essere posizionati su superfici di dimensioni adeguate, prive di difetti superficiali, in grado di sopportare senza deformazioni il carico.

I saldatori devono essere qualificati in accordo a EN 287-1.

Le saldature a filo continuo devono essere eseguite in accordo a EN 3581 mentre quelle con elettrodo in accordo a EN ISO 14343.



Tipo di attacco Kind of attachment											
Numero di golfari Number of pieces		1	1	2	2	2	2	2	3 o 4	3 o 4	3 o 4
Angolo Angle		0°	90°	0°	90°	0°-45°	45°-60°	Asimmetrico Unsymmetrical	0°-45°	45°-60°	Asimmetrico Unsymmetrical
Tipo Type	Codice Code	Portata WLL t	Portata WLL t	Portata WLL t	Portata WLL t	Portata WLL t	Portata WLL t	Portata WLL t	Portata WLL t	Portata WLL t	Portata WLL t
TAPS 075I	APAS 0,75I	0,75	0,75	1,5	1,5	1	0,75	0,75	1,55	1,1	0,75
TAPS 1,25I	APAS 1,25I	1,25	1,25	2,5	2,5	1,75	1,25	1,25	2,6	1,85	1,25
TAPS 3,2I	APAS 3,2I	3,2	3,2	6,4	6,4	4,4	3,2	3,2	6,7	4,8	3,2
TAPS 5 I	APAS 5I	5	5	10	10	7	5	5	10,5	7,5	5

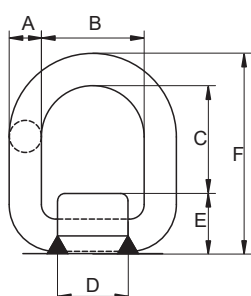

Tipo Type	Codice Code	Dimensioni Dimensions						Peso Weight
		A mm	B mm	C mm	D mm	E mm	F mm	Kg
TAPS 075I	APAS 0,75I	13	40	42	35	28	83	0,4
TAPS 1,25I	APAS 1,25I	18	45	48	42	33	99	0,8
TAPS 3,2I	APAS 3,2I	22	55	57	49	42	121	1,4
TAPS 5 I	APAS 5I	26	70	67	64	50	143	2,5



**Golfari**  
Eye Bolts

## GOLFARI GIREVOLI DI ACCIAIO INOSSIDABILE TIPO RPI

STAINLESS STEEL SWIVEL LIFTING POINTS  
RPI TYPE

### CARATTERISTICHE SPECIFICATION

- Body and bolt made of grade 6 stainless steel Duplex 1.4462 (AISI 318LN);
  - 360° rotatable lifting point;
  - Safety factor 4 in all loading directions;
  - High corrosion resistant;
  - According to Machine Directive 2006/42/EC;
  - Tested for 20.000 stress cycles according to EN 1677;
  - Operating temperature:  $-40^{\circ}\text{C} \div 200^{\circ}\text{C}$ .
- Corpo e vite di acciaio inossidabile grado 6 duplex 1.4462 (AISI 318LN);
  - Orientabile a 360°;
  - Coefficiente di sicurezza 4 in tutte le direzioni di carico;
  - Alta resistenza alla corrosione;
  - Conformi alla Direttiva Macchine 2006/42/CE;
  - Dimensionati per 20.000 cicli di lavoro in accordo a EN 1677;
  - Temperatura di lavoro:  $-40^{\circ}\text{C} \div 200^{\circ}\text{C}$ .



#### Permissible usage

Load capacity according to the table of WLL in the mentioned directions of pull - see fig 1.

#### Non permissible usage

Make sure when choosing the assembly that improper load cannot arise eg if:

- The direction of pull is obstructed.
- Direction of pull is not in the foreseen area - see fig 2.
- Loading ring rests against edges or load .

#### Utilizzo consentito

Portata secondo la tabella a fianco, in accordo all'orientamento della forza - fig 1.

#### Utilizzo errato

Assicurarsi che non possano sorgere carichi impropri, ad esempio:

- La direzione di tiro è ostruita.
- La forza viene applicata al golfare in modo sbagliato - fig 2.
- L'anello del golfare forza contro il carico o altri oggetti presenti.

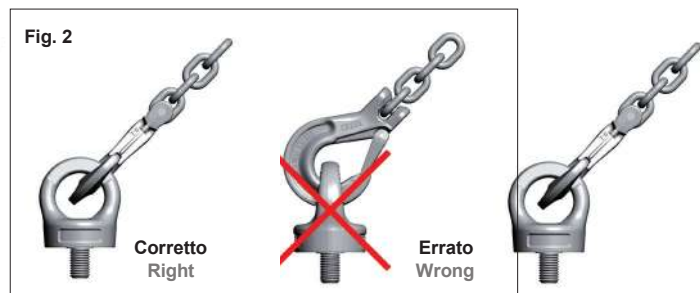
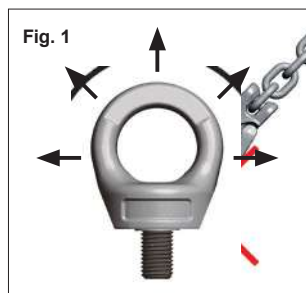



**Golfari**  
Eye Bolts

**GOLFARI GIREVOLI  
DI ACCIAIO INOSSIDABILE TIPO RPI**

STAINLESS STEEL SWIVEL LIFTING POINTS  
RPI TYPE

Tipo di attacco Kind of attachment											
Numero di golfari Number of pieces		1	1	2	2	2	2	2	3 o 4	3 o 4	3 o 4
Angolo Angle		0°	90°	0°	90°	0°-45°	45°-60°	Asimmetrico Unsymmetrical	0°-45°	45°-60°	Asimmetrico Unsymmetrical
Tipo Type	Misura Size	Portata WLL t	Portata WLL t	Portata WLL t	Portata WLL t	Portata WLL t	Portata WLL t	Portata WLL t	Portata WLL t	Portata WLL t	Portata WLL t
RPI 12	M 12	0,5	0,5	1	1	0,7	0,5	0,5	1,05	0,75	0,5
RPI 16	M 16	1	1	2	2	1,4	1	1	2,1	1,5	1
RPI 20	M 20	2	2	4	4	2,8	2	2	4,2	3	2
RPI 24	M 24	2,5	2,5	5	5	3,5	2,5	2,5	5,3	3,75	2,5

Tipo Type	Misura Size	Passo Pitch	Dimensioni Dimensions									Coppia serraggio Tightening torque	Peso Weight
			M x L	mm	A mm	B mm	C mm	ØD mm	ØE mm	F mm			
RPI 12	M12 x 18	1,75		43	12,5	11,5	30	30	36,5	55,5	8	25	0,2
RPI 16	M16 x 24	2		49,5	14,5	15,7	35	35	41,8	64,5	10	60	0,35
RPI 20	M20 x 30	2,5		58	16	18	40	42	51,5	74,5	12	110	0,6
RPI 24	M24 x 36	3		69	20,5	22	49	50	58	90	12	195	1

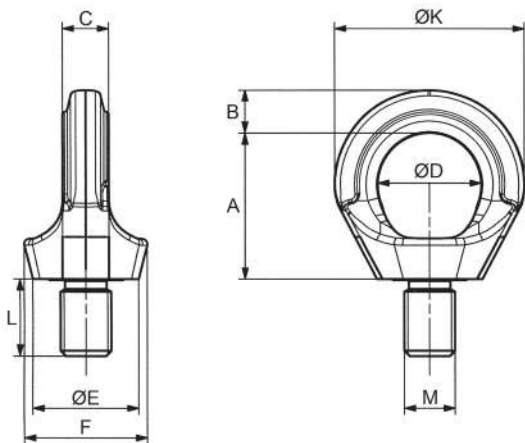

GOLFARI - PUNTI DI SOLLEVAMENTO  
EYE BOLTS - LIFTING POINTS





## Golfari Eye Bolts

## RICAMBI E ACCESSORI SPARE PARTS AND ACCESSORIES

### DADO PLMS PLMS SCREW NUT

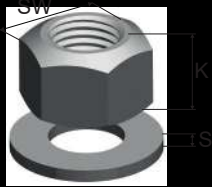

Da M8 a M48  
From M8 to M48



Da M56 a M100  
From M56 to M100

Codice dado Screw nut code	Passo filettatura Thread	Filettatura Thread pitch	SW mm	Dimensioni Dimensions		Confezione Packing
				K mm	S mm	
PLMS 8	M8	1,25	13	8	1,60	10
PLMS 10	M10	1,5	17	10	2	10
PLMS 12	M12	1,75	19	12	2,50	10
PLMS 14	M14	2	22	14	3	10
PLMS 16	M16	2	24	16	3	10
PLMS 18	M18	2,5	27	18	4	10
PLMS 20	M20	2,50	30	20	4	10
PLMS 24	M24	3	36	24	4	10
PLMS 30	M30	3,50	46	30	5	4
PLMS 36	M36	4	55	36	6	1
PLMS 42	M42	4,50	65	42	7	1
PLMS 48	M48	5	75	48	8	1
PLMS 56	M56	5,50	85	84	-	1
PLMS 64	M64	6	95	96	-	1
PLMS 72	M72	6	105	108	-	1
PLMS 80	M80	6	115	120	-	1
PLMS 90	M90	6	130	135	-	1
PLMS 100	M100	6	145	150	-	1

### VITE PLAS PER GOLFARE PLAW PLAS SCREW FOR PLAW



Codice vite Screw code	Filettatura Thread	Confezione Packing
PLAS 0,3 t	M8	10
PLAS 0,63 t	M10	10
PLAS 1 t	M12	10
PLAS 1,5 t	M16	10
PLAS 2,5 t	M20	10
PLAS 4 t /13	M24	10
PLAS 6 t	M30	4
PLAS 8 t	M36	1
PLAS 10 t	M42	1
PLAS 15 t	M42	1
PLAS 20 t	M48	1

### VITE PLBS PER GOLFARE PLBW PLBS SCREW FOR PLBW



Codice vite Screw code	Filettatura Thread	Confezione Packing
PLBS 0,3 t	M8	10
PLBS 0,6 t	M10	10
PLBS 1 t	M12	10
PLBS 1,3 t	M14	10
PLBS 1,6 t	M16	10
PLBS 2 t	M18	10
PLBS 2,5 t	M20	10
PLBS 3 t	M22	10
PLBS 4 t	M24	10
PLBS 5 t	M27	4
PLBS 6,3 t	M30	4
PLBS 8 t	M33	2
PLBS 10 t	M36	1
PLBS 12,5 t	M42	1
PLBS 15 t	M48	1

### VITE PLGS PER GOLFARE PLGW PLGS SCREW FOR PLGW



Codice vite Screw code	Filettatura Thread	Confezione Packing
PLGS 0,3 t	M8	10
PLGS 0,5 t	M10	10
PLGS 0,7 t	M12	10
PLGS 1,5 t	M16	10
PLGS 2,3 t	M20	10
PLGS 3,2 t	M24	10
PLGS 4,9 t	M30	4
PLGS 7 t	M36	1
PLGS 9 t	M42	1
PLGS 12 t	M48	1





**CHIAVI A BRUGOLA PLGIS**  
PLGIS ALLEN KEY SET

Assembly of the PLGW requires tools. Special Allen keys make assembly of the PLGW basic M8 up to and including M20 particularly straightforward. The keys are marked with the size and the torque and are available as a complete set. The PLGW supreme is designed for tool-free assembly.

L'assemblaggio del golfare PLGW Basic richiede una chiave. Le speciali chiavi a brugola Allen rendono l'assemblaggio del PLGW Basic M8 fino a M20 incluso particolarmente semplice. Le chiavi sono contrassegnate con la dimensione e la coppia di serraggio e sono disponibili come set completo. Il PLGW Supreme è progettato per il montaggio senza chiave.

